

FCI RAHVUSVAHELINE TEENISTUSKOERTE EKSAMI-EESKIRI (IPO)

**Käesolev dokument on vastu võetud Peakomitee poolt Roomas novembris 2002.
Kehtib alates 1.1.2003.a.**

Sisukord:

Üldosa:	Lk 2-10
Kehtivus	Lk 2
Üldinfo	Lk 2
Eksamihooaeg	Lk 2
Eksami organiseerimiskomitee/ peakorraldaja	LK2-3
Eksami kohtunikud	Lk 3
Eksamil osalejad	Lk 3-4
Nõuded eksamile	Lk 4
Iseloomutest	Lk 4-5
Punktisüsteem	Lk 5
Diskvalifitseerimine	Lk 5
Hindamine	Lk 5
Tiitlid	Lk 5-6
Võistlusraamat	Lk 6
Vastutus	Lk 6
Eksami järelvaataja	Lk 6
Reeglid varrukameestele	Lk 6-10
“TSB” hindamine	Lk 10
Erinõuded	Lk 10
Maailmameistrivõistlused	Lk 10
Rahvusvahelised eksami-eeskirjad IPO-1	Lk 11-20
Rahvusvahelised eksami-eeskirjad IPO-2	Lk 21-31
Rahvusvahelised eksami-eeskirjad IPO-3	Lk 32-43

IPO-t puudutavad lisad
Skeemid

Üldised lühendid:

FCI	=	Rahvusvaheline Künoloogiline Föderatsioon
IPO	=	rahvusvahelised eksami-eeskirjad
LAO	=	rahvuslik kennelorganisatsioon
AKZ	=	eksami tulemus (aste)
PR	=	eksami kohtunik
PL	=	eksami peakorraldaja
HL	=	varrukamees
HF	=	koerajuht
FL	=	jäljetegija
HZ	=	suuline käsklus

Märkus:

Käesolevas tekstis toodud suulised käsklused tuleb selle eeskirja tõlkimisel asendada rahvuslikus kennelorganisatsioonis kasutusel olevate suuliste käsklustega.

Käesoleva eeskirja kehtimahakkamisel muutuvad kõik eelmised eeskirjad õigustühiseks. Kui eeskiri on tõlgitud, siis kahtluste korral on siduvaks saksakeelne originaaltekst.

Üldosa:

Kehtivus

Käesolev eeskiri on koostatud FCI teenistuskoe komitee poolt ja on heaks kiidetud ja läbi hääletatud FCI üldkoosolekul 2002. a novembris, Roomas.

Käesolev eeskiri hakkab kehtima 1. jaanuarist 2003 ja asendab kõiki eelnevaid eeskirju.

Käesolev eeskiri on koostatud ja läbi arutatud Saksamaal asuva komitee poolt. Kahtluse korral, eriti teistesse keeltesse tõlkimisel, on siduvaks saksakeelne originaaltekst.

Käesolev eeskiri kehtib kõikidele FCI liikmesriikidele. Kõik eksamid ja võistlused, mida antud rahvusvaheliste eeskirjade järgi korraldatakse, peavad vastama käesolevale eeskirjale.

Üldinfo

Eksamid ja võistlused peavad teenima kahte eesmärki. Esimene eesmärk on kindlaks määrata koera kõlblikkus teatud kindlaks kasutuseks. Teine eesmärk on aidata säilitada või parandada tervist ja töövõimet aretusprogrammi selles valdkonnas, mis puudutab koera iseloomuomadusi. Töötiitlit peetakse ka tõestuseks koera töu väärtuse kohta.

Me soovime rahvuslikel organisatsioonidel IPOt propageerida. Rahvusvahelised võistlused tuleks korraldada IPO eeskirjade järgi. Kõik eksamid ja võistlused peavad korraldamise ja osavõtjate käitumise osas vastama sporti puudutavatele põhimõtetele. Käesolevas eeskirjas toodud reeglid on kohustuslikud kõikidele koolitusala seotud isikutele. Kõik võistlejad peavad alluma samadele sooritusnõuetele. Võistlused on publikule avatud. Võistlustest osavõtjatele tuleb teatada avalikult võistluse toimumiskoht ja algusaeg.

Eksamid ja võistlused peavad vastama täielikule eksamitasemele või teatud eksamitaseme erinevatele terviklikele osadele. Igal juhul annab kehtiva koolitustulemuse vaid kogu vastava eksamitaseme edukas lõpetamine võistlusel või eksamil. Koolitustulemusi peavad tunnustama kõik FCI liikmesriigid.

Eksamihooaeg

IPO 1-3 eksameid, nagu ka IPO-FH eksameid võib korraldada kogu aasta vältel, kui ilmastikutingimused seda lubavad ja inimeste ning loomade tervist ja turvalisust ei ohustata. Vastasel juhul ei tohi üritust korraldada. Antud otsuse teeb eksamikohtunik. Rahvuslikul kennelorganisatsioonil on õigus teha piirkondlikult võistlushooaega puudutavaid piiranguid.

Eksamit korraldav organisatsioon/ eksamikorraldaja

Eksamikorraldaja vastutab ürituse korraldamise eest. Eksamikorraldaja korraldab või kontrollib kõikide ülesannete täitmist, mis on vajalikud eksami ettevalmistamiseks ja läbiviimiseks. Ta kindlustab alade korrektse läbiviimise ning ta peab olema kohtuniku käsutuses kogu ürituse jooksul.

Sellepärast pole eksamikorraldajal lubatud esitada koera või võtta endale muid kohustusi. Eksamikorraldaja vastutab:

- kõikide vajalike lubade saamise eest;
- kõikide eksami tasemete jaoks kõlblike (eksami-eeskirjades toodud nõuetele vastavate) jäljepõldude leidmise eest;
- lepingute sõlmimise eest jäljepõldude omanikega ja isikutega, kes võivad omada luba sellel maavaldusel jahipidamiseks ;
- kogemustega vabatahtlike, näiteks kaitseosa varrukameeste, jäljetegijate, inimrühmas osalevate inimeste jne, leidmise eest;
- eksami kuupäeva garanteerimise eest;
- kogu vajaliku (eeskirjadele vastava)ksamivarustuse ja varrukamehele sobiva kaitseriietuse olemasolu eest ;
- blankettide, nagu kohtunikuraamatud ja hindamislehed kõikidele eksamitasemetele, olemasolu eest;
- hindamislehtede, registreerimislehtede, vaksineerimistõendite ja vajadusel kindlustuse olemasolu kontrollimise eest.

Eksamikorraldaja peab informeerima kohtuniku 3 päeva enne ürituse toimumist selle asukohast, algusajast, eksami tüübist ja osalevate koerte arvust ning andma juhiseid kohalesõiduks. Kuiksamikorraldaja ei edasta kohtunikule antud informatsiooni, on kohtunikul õigus oma kokkulepe tühistada.

Luba eksami läbiviimiseks tuleb kohtunikule esitada enne eksami algust.

Eksami kohtunikud

Korraldava klubi ametnikud on kohustatud kutsuma kohtuniku, kellel on õigus IPO eksameid hinnata. Kohtuniku võib määrata ka rahvuslik kennelorganisatsioon. Maailmameistrivõistluste puhul määratakse kohtunikud FCI teenistuskomitee poolt. Korraldav klubi määrab kutsutavate kohtunike arvu. Siiski võib üks kohtunik hinnata kuni 30 osasooritust päevas.

IPO-1, IPO-2, IPO-3 igapähe on 3 osasooritust

Rahvuslik kennelorganisatsioon võib enda poolt korraldatavatele suurüritustele kehtestada erireeglid.

Kohtunik ei tohi hinnata enda omandis või kaasomandis olevaid koeri. Kohtunik ei tohi hinnata temaga samas majapidamises elava isiku omandis või kaasomandis olevaid koeri. Ta ei tohi hinnata temaga samas majapidamises elava isiku poolt esitatavaid koeri. Juhul, kui kohtunik on määratud rahvusliku kennelorganisatsiooni või FCI teenistuskomitee poolt, see reegel ei kehti.

Kohtunik ei tohi oma käitumisega mõjutada või segada koera esinemist. Kohtunik vastutab kehtivate eksami-eeskirjade õige ja korrektse rakendamise eest. Kohtunikul on õigus eksam katkestada, kui see on vastuolus eksami-eeskirjadega ja tema juhiseid ei täideta. Sellisel juhul peab kohtunik esitama raporti rahvuslikule kennelorganisatsioonile.

Kohtuniku otsus on lõplik ja ei kuulu vaidlustamisele. Iga hindamist puudutav kriitika võib viia eksami toimumispaigast ärasaatmisele ning sellele võivad lõpuks järgneda distsiplinaarsed meetmed. Õigustatud juhtudel võib kohtunikupoolse eksami-eeskirjade rikkumise korral ja mitte tema otsuse puhul esitada kaebuse 8 päeva jooksul.

Kaebus esitatakse kirjalikult ja allkirjastatuna kaebuse esitaja ning vähemalt 2 tunnistaja poolt võõrustava klubiksamikorraldaja kaudu rahvuslikule kennelorganisatsioonile.

Kaebuse aksepteerimine ei vii automaatselt kohtuniku hindamise ümbervaatamisele. Otsus tehakse rahvusliku kennelorganisatsiooni vastava komisjoni poolt. Rahvuslik kennelorganisatsioon võib anda kaebuse edasi teenistuskomiteele, kes teeb lõpliku otsuse.

Eksamil osalejad

Eksamil osalejad peavad üritusele tähtjaks registreeruma. Koos registreerimisavalduse esitamisega nõustub osaleja tasuma ka registreerimistasu. Juhul, kui osaleja mistahes põhjusel ei saa eksamil osaleda, peab ta sellest viivitamatult eksami peakorraldajat teavitama. Eksamil osaleja peab täitma kõiki antud piirkonnas kehtivaid veterinaar- ja loomakaitse eeskirju. Osaleja peab järgima kohtuniku juhiseid, samuti eksami peakorraldaja omi. Koerajuht peab esinema koeraga sportlikult ja laitmatult. Koerajuht peab esinema oma koeraga kõikides eksamiosades, vaatamata igast üksikust osast saadud tulemustele. Eksam lõpeb lõpptulemuste teatamisega (lõputseremoonia) ja võistlusraamatute väljajagamisega.

Kohtunikul on õigus katkestada koera eksamisooritus, ka koerajuhi tahte vastaselt, kui koer on vigastatud või muul viisil töövõimetu. Kui koerajuht eemaldab koera eksamilt, märgitakse võistlusraamatusse “ebapiisav – koer eemaldati”. Kui koer eemaldatakse eksamilt ilmse vigastuse või koera haigestumist tõendava loomaarsti tõendi alusel, märgitakse võistlusraamatusse “eemaldatud haigestumise tõttu”. Kohtunikul on õigus diskvalifitseerida koerajuht mittesportliku käitumise, motivatsiooniobjektide kaasaskandmise, eksamieeskirjade või loomakaitseaduste rikkumise või mõne muu pahatahtliku tegevuse tõttu.

Sissekanne võistlusraamatusse tuleb teha igal juhul, tuues välja enneaegse eksamilt eemaldamise põhjus. Diskvalifitseerimise korral kaotab osaleja kõik seni saadud punktid.

Koerajuht peab kogu eksami kestel jalutusrihma kaasas kandma. See tähendab, et koeral peab kogu aeg olema kaelas lihtne, üherealine, avar ja mittepoovas asendis kettkaelarihm. Kõik teistsugused kaelarihmad või lisarihmad (nagu nahk- või ogadega kaelarihm vms.) ei ole eksami kestel lubatud. Jalutusrihma võib kanda nii, et see on koera eest peidetud või koerajuht paneb selle üle oma õla vasakult (ülal) paremale (all).

Suulised käsklused on lühikesed, antud normaalse häälega ja koosnevad ühest sõnast. Käsklused võib anda ükskõik mis keeles. Ühte ja sama käsklust tuleb kogu aeg sama ülesande täitmiseks kasutada..

Kui samale eksamitasemele on registreerunud mitu osalejat, tuleb võistlusjärjekord määrata kindlaks loosimise teel.

Nõudedksamile

Eksamipäevaks peab koer olema saavutanud nõutud vanuse. Erandid ei ole lubatud.

IPO-1	18 kuud
IPO-2	19 kuud
IPO-3	20 kuud
IPO-FH	20 kuud

Kõigil koertel, olenemata nende suurusest, tõust või tõutunnistusest, on lubatud osaleda.

Koerajuht võib osaleda ühel eksamil päevas. Koerajuht võib ühel eksamil esitada maksimaalselt kahte koera. Koer võib ühel päeval osaleda ainult ühel eksamil. Rahvuslik kennelorganisatsioon võib määratleda eksamil osalejate miinimumarvu.

Iga eksamitaset võib korrata nii palju kordi, kui soovitakse. Eksamitasemed tuleb sooritada õiges järjekorras (tase 1-2-3). Koer võib osaleda järgmisel, kõrgemal tasemel ainult siis, kui ta on läbinud eelmise taseme. Arvestada tuleb vanusepiiranguid. Koera tuleb alati esitada kõrgeimal tasemel, mille ta on saavutanud. Erandeid võib teha eksamil, mis ei ole seotud kvalifitseerumise või paremusjärjestusse panemisega.

Indlevad emased koerad võivad osaleda kõikidel aladel. Kuid neid tuleb hoida eraldi teistest osalejatest. Eksamiosas A võivad nad esineda vastavalt ajakavale. Ülejäänud osades pannakse nad võistlusjärjekorra lõppu ja nad esinevad eksami lõpus. Tiined ja imetavad emased eemaldatakse eksamilt.

Haiged ja nakkavad loomad eemaldatakse kõikidelt ürituselt.

Iseloomutest

Enne iga eksami algust esimest eksamiosa eel peavad koerad läbima ükskõiksuse (iseloomu) testi. Koera identifitseerimine (tätoveeringu numbri, mikrokiibi vms. vaatamine ja kontrollimine) on osa iseloomutestist.

Koerad, kes iseloomutesti ei läbi, eemaldatakse eksamilt ja nad tuleb diskvalifitseerida. Mikrokiibiga koerte omanikud on kohustatud tagama identifitseerimiseks vajaliku varustuse.

Kohtunik jätkab koera iseloomu hindamist kogu eksami kestel. Kohtunik on kohustatud koheselt koera eksamilt diskvalifitseerima, kui koeral ilmneb iseloomuvigu. Võistlusraamatusse tuleb teha sissekanne, millega selgitatakse iseloomuviga. Koertest, kes on diskvalifitseeritud iseloomuvea tõttu, tuleb kirjalikult teatada rahvusliku kennelorganisatsiooni vastavale komiteele.

Iseloomutesti läbiviimine

1. Iseloomutest tuleb läbi viia normaalsetes keskkonningimustes koera jaoks neutraalsel pinnal.
2. Iga koer esitatakse kohtunikule eraldi.
3. Koer esitatakse kohtunikule tavalise jalutusrihma otsas. Jalutusrihm peab olema lõdvalt.
4. Kohtunik peab vältima igasugust provokatsiooni. Kohtunik ei tohi koera puudutada.

Hindamine:

- a) Koera positiivne käitumine: koer näitab end näiteks neutraalse, enesekindla, kindla, tähelepaneliku, energilise, ükskõiksena.

- b) Veel aksepteeritav, piirjuhud: koer on näiteks mõnevõrra ebastabiilne, veidi närviline, veidi ebakindel. Sellised koerad võivad iseloomutesti läbida, aga neid tuleb kogu eksami vältel hoolikalt jälgida.
- c) Koera negatiivne käitumine või iseloomuviga: koer on näiteks arg, ebakindel, närviline, lasukartlik, kontrolli alt väljas, hammustab, agressiivne (diskvalifitseerimine).

Punktisüsteem

Sooritust hinnatakse punktide ja hinnetega (kvalifikatsioon). Hinded ja vastavad punktid peavad väljendama soorituse kvaliteeti.

Punktitabel

Maksimumpunktid	Võrratu	Väga hea	Hea	Rahuldav	Ebapiisav
5 punkti	5	4,5	4,0	3,5	3,0-0
10 punkti	10	9,5-9,0	8,5-8,0	7,5-7,0	6,5-0
15 punkti	15,0-14,5	14,0-13,5	13,0-12,0	11,5-10,5	10,0-0
20 punkti	20,0-19,5	19,0-8,0	17,5-16,0	15,5-14,0	13,5-0
30 punkti	30,0-29,0	28,5-27,0	26,5-24,0	23,5-21,0	20,5-0
35 punkti	35,0-33,0	32,5-31,5	30,5-28,0	27,5-24,5	24,0-0
70 punkti	70,0-66,5	66,0-63,0	62,5-56,0	55,5-49,0	48,5-0
80 punkti	80,0-76,0	75,5-72,0	71,5-64,0	63,5-56,0	55,5-0
100 punkti	100,0-96,0	95,5-90,0	89,5-80,0	79,5-70,0	69,5-0

Protsendid:

Hinne	Määramisprotsendid	Mahaarvamine
võrratu	= miinimum 96%	Või kuni miinus 4%
Väga hea	= 95 kuni 90%	Või miinus 5 kuni 10%
Hea	= 89 kuni 80%	Või miinus 11 kuni 20%
Rahuldav	= 79 kuni 70%	Või miinus 21 kuni 30%
ebapiisav	= alla 70%	Või miinus 31 kuni 100%

Koondhindamises tuleb iga terve osa eest anda ainult täisarv punkte. Komakohtadega punkte võib anda üksikute harjutuste eest. Kui punktide liitmisel iga osa lõpus ei saada summaks täisarvu, võib hindepunkte ümardada üles- või allapoole, sõltuvalt üldmuljest.

Sama kogupunktisumma korral on otsustavaks C-osa kõrgeim tulemus. Juhul kui ka need on võrdsed, on otsustavaks B-osa. Kõikides osades ühesuguse punktisumma korral läheb koht jagamisele.

Diskvalifitseerimine

Koer, kes eksami kestel lahkub koerajuhi juurest või eksamiplatsilt ja ei naase kolmanda käskluse peale, diskvalifitseeritakse.

Kõik punktid, mis diskvalifitseerimiseni on antud, võetakse ära. Mingeid tulemusi (hindeid) või punkte võistlusraamatusse ei kanta.

Hindamine

Tulemuse saab koer, kes on saanud vähemalt 70% kogupunktidest igas eksamiosas.

Maksimumpunktid	Võrratu	Väga hea	Hea	Rahuldav	Ebapiisav
100 punkti	100-96	95-90	89-80	79-70	69-0
300 punkti	300-286	285-270	269-240	239-210	209-0
200 punkti (FH)	200-192	191-180	179-160	159-140	139-0

Tiitlid

Tiitel "Rahvusvaheline Töötšampion" antakse FCI poolt peale seda, kui koerajuht on seda taotlenud läbi oma rahvusliku kennelorganisatsiooni. Selleks, et tiitlit saada, tuleb täita järgmised nõuded: kaks CACITit või alternatiivina üks CACIT ja kaks Reserv CACITit, mille saamise vahele jääb vähemalt 1 aasta ja 1 päev ja mis on

saadud kahest erinevast riigist ning kahelt erinevalt kohtunikult, koos hindega vähemalt “väga hea”, mis on saadud FCI rahvusvaheliselt näituselt.

CACIT ja Reserv CACIT antakse välja FCI poolt heakskiidetud üritustel. Kõik rahvuslikud kennelorganisatsioonid tuleb kutsuda CACIT üritusele. Kutsuda tuleb vähemalt kaks kohtunikku, üks neist peab tulema mujalt kui korraldavast riigist. Autasud antakse kohtuniku otsuse alusel. CACIT ja Reserv CACIT võidakse anda vaid nendest tõugudest koertele, kes FCI tõugude nimekirjas kuuluvad mitte jahikatsetega teenistuskoerte tõugude alla ja kes eksamitasemel IPO-3 on saanud hinde “võrratu” või “väga hea”. CACIT ei ole automaatselt seotud saavutatud kohaga.

“Rahvusliku töötšempioni” tiitli andmise tingimused sõltuvad rahvuslikust kennelorganisatsioonist.

Võistlusraamat

Igal osaleval koeral peab olema võistlusraamat. Võistlusraamat antakse välja koerajuhile vastava organisatsiooni korralduste kohaselt. Ühel koeral võib olla ainult üks võistlusraamat. Selle eest vastutab võistlusraamatu välja andnud organisatsioon. Eksami tulemused tuleb igal juhul võistlusraamatusse kanda. Kohtunik ja kui võistlusraamatus on vastav säte, siis ka eksami järelvaataja, peavad sissekannet kontrollima ning selle oma allkirjaga kinnitama.

Vastutus

Koera omanik vastutab oma koera poolt tekitatud mistahes isiku- või materiaalse kahju eest. Õnnetusjuhtumi puhul vastutab on koerajuht ise enda ja oma koera eest kogu ürituse jooksul. Koerajuht järgib kohtuniku ja korraldaja poolt antud juhiseid omast vabast tahtest ja täidab juhiseid omal vastutusel.

Vaktsineerimised

Kohtuniku või eksami sekretäri nõudmisel peab koerajuht esitama kehtiva vaktsineerimistõendi.

Eksami järelvaataja

Kohalikul kennelorganisatsioonil on õigus teostada kontrolli. Kohalik kennelorganisatsioon võib nimetada vastavate teadmistega isiku üritust kontrollima veendumaks, et üritus viiakse läbi vastavalt juhendites sätestatud regulatsioonidele.

Reeglid varrukameestele:

A) Nõuded abilisele, kes töötab varrukamehena osas “C”

1. Varrukamees peab oma töös jälgima eksamieeskirjades toodud juhiseid.
2. Eksamipäeval tegutseb varrukamees C-osas kohtuniku abilisena.
3. Oma isikliku turvalisuse aga ka vastutuse tõttu peab varrukamees kandma oma tööd tehes nii treeningul, eksamil kui ka võistlusel kaitseriietust (kaitsepükse, kaitsejaki, varrukate, nuuti ja vajadusel ka kindaid).
4. Varrukamehe jalanõud peavad olema sobilikud erinevateks ilmastiku-/ maapinna tingimusteks. Jalanõud peavad tagama varrukamehe kindla asendi ja hea haakumise pinnasega.
5. Enne C-osa algust saab varrukamees kohtunikult juhised. Varrukamees peab töötama vastavalt kohtuniku juhistele.
6. Varrukamees peab järgima koerajuhile käsklusi varrukamehe relvituks tegemise/ läbiotsimise osas vastavalt eksami eeskirjadele. Varrukamees peab andma koerajuhile võimaluse võtta koer algasendisse enne küljelt/ seljatagant konvoeerimise alustamist.
7. Klubi eksamitel on lubatud töötada ühe varrukamehega. Kui osaleb rohkem kui viis koera, tuleb kasutada kahte varrukameest. Rahvuslikul tasemel (üleriigilistel) eksamitel (nagu meistrivõistlused, kvalifikatsioonivõistlused jms.) tuleb kasutada vähemalt kahte varrukameest. Kõigil nendel üritustel on lubatud kasutada varrukameest, kes elab ühega koerajuhtidest samas majapidamises.

B) Varrukamehe käitumist puudutavad reeglid

1. Üldiselt:

Eksami kestel peab kohtunik hindama koolitatusetaset ja võimalusel koera kvaliteeti (näiteks instinktikäitumist, võimet stressiga toime tulla, enesekindlust ja kuulekust). Kohtunik saab objektiivselt hinnata seda, mida ta visuaalselt ja akustiliselt eksami jooksul täheldab.

Selle teguri ja õiglaste eksamitingimuste tagamise tõttu kogu eksami vältel (s.t. võimalusel samade tingimuste pakkumine kõikidele osalejatele) on hädavajalik, et varrukamehe töö annaks kohtunikule selge pildi koera tööst.

Seetõttu ei tohi jätta C-osa läbiviimist varrukamehe otsustada. Veelgi enam, varrukamees peab kindlaid reegleid järgima.

Eksami kestel peab kohtunik kontrollima kõige tähtsamaid hindamiskriteeriume, mis on seotud C-osa harjutuste üksikutelementidega. Need elemendid on näiteks võime stressiga toime tulla, enesekindlus, instinktikäitumine, kuulekus. Veelgi enam, ta peab hindama koera poolt demonstreeritud haarde kvaliteeti. Selleks, et kohtunik saaks haarde kvaliteeti hinnata, peab varrukamees andma koerale võimaluse varrukast head haaret saada. Või selleks, et hinnata koera võimet stressiga toime tulla, peab varrukamees koera vastava tegevusega koormama. Seetõttu on soovitatav, et varrukamees teeks oma tööd nii ühtlaselt kui võimalik, et neid elemente oleks võimalik hinnata.

2. “Valvamine ja haukumine” (eksamitase 1-3)

Varrukamees seisab koerajuhi ja koera jaoks nähtamatult, varrukas väikese nurga all, liikumatult ja ilma ärhvardava kehahoiakuta ettenäidatud varjes. Varrukas on keha kaitseks. Varrukamees peab koera valvamise ja haukumise kestel jälgima. Täiendav motiveerimine (ärritus) nagu ka koera igasugune abistamine on keelatud. Varrukamees peab hoidma pehmet nuuti mahasuunatult oma küljel. Kui koer segab varrukameest või haarab temast, ei tohi varrukamees vastureaktsioonina teha mingeid kaitseliigutusi.

3. “Varrukamehe põgenemiskatse takistamine” (eksamitase 1-3)

Peale “valvamise ja haukumise” harjutust käsutab koerajuht varrukamehe varjest välja. Varrukamees astub normaalsel sammul varjest välja ja läheb kohtuniku poolt näidatud punkti (märgitud põgenemispositsioon). Varrukamees peab võtma sellise asendi, mis võimaldab koerajuhil panna oma koer lamavasse asendisse varrukamehe küljele temast umbes 5 sammu kaugusele kohtuniku poolt näidatud punkti. Koer pannakse lamama varrukamehe sellele küljele, mis on varrukaga kaitstud. Varrukamehe põgenemissuund peab olema koerajuhi jaoks ilmne. Kohtuniku märguandel teeb varrukamees liialdatud või kontrollimatute liigutusteta kiirel sammul ja otsejoones äkilise põgenemiskatse. Kaitsevarukat ei tohi liigutada rohkem kui normaalne liikumine ette näeb, et võimaldada koerale optimaalset haaret. Varrukamees ei tohi mingil tingimusel põgenemise ajal koera poole pöörduda. Varrukamees võib hoida koera oma vaateväljas. Varrukamees peab hoiduma varruka äratõmbamisest. Kohe, kui koer on varrukast haaranud, jätkab varrukamees otsejoones jooksmist, tõmmates varukat liikumise ajal kehale lähemale.

Kohtunik otsustab, kui kaugemale varrukamees põgenemisel liigub. Varrukamees lõpetab põgenemise kohtuniku märguande peale. Varrukamehepoolne piisavalt energiline esitus põgenemise annab kohtunikule prima võimaluse hindamiseks. Igasugune varrukamehe poolt pakutav abi, näiteks varruka ülemäärane pakkumine, enne kui koer on sellest haaranud, suuline ergutamise või pehme nuudi löömine vastu püksisäärt enne põgenemist või selle kestel, varruka hoidmine ilma piisava pingeta, kui koer on sellest haaranud, aeglustamine või ka iseseisvalt põgenemise lõpetamine jms., on keelatud.

Harjutuse lõpetamist vaata punktist 8 (kehtib kõikide harjutuste puhul)

4. “Koera enesekaitse valvamisel” (eksamitase 1-3)

Peale valvamist ründab varrukamees koera kohtuniku märguandel. Pehmet nuuti kasutatakse selleks, et teha kaitsevarruka kohal koera löömata ähvardavaid liigutusi. Samal ajal ründab varrukamees koera eest, juhtides teda vastava vastupanuga, kuid varruka täiendava liigutamiset, ettepoole. Varrukat tuleb hoida tihedalt keha lähedal. Kui koer on varrukahaarde kätte saanud, asetab varrukamees ta liikumise pealt küljele ja alustab koormamisfaasi otsesuunas. Varrukamees peab juhtima kõiki koeri samas suunas. Seetõttu peab kohtunik asetuma selliselt, et tal oleks võimalik jälgida ja hinnata, kuidas koer käitub ründamisel ja koormamisetapil ning millised on haare, lahtilaskmine ja valvamisetapp. Koera juhtimine koerajuhi suunas ei ole lubatud.

Pehme nuudi löögid on lubatud koera öla- ja turjapiirkonda. Löögi tugevus peab olema kõikide koerte puhul ühesugune. Esimene löök tehakse koormamisetapil 4-5 sammu järel, teine löök järgneva 4-5 sammu järel. Peale teist lööki tuleb jätkata koormamist ilma nuudilöökideta.

Koormamisetapi kestuse määrab kohtunik. Varrukamees lõpetab koormamisetapi kohtuniku märguandel. Varrukamehepoolne piisavalt energiline esitus rünnakul annab kohtunikule hindamiseks parima võimaluse. Igasugune varrukamehe poolt pakutav abi, näiteks varruka ülemäärane pakkumine, enne kui koer on sellest haaranud, suuline ergutamine või pehme nuudi löömine vastu püksisäärt enne rünnaku algust, varruka hoidmine piisava pingeta, kui koer on sellest haaranud ja koormamisetapi kestel, ebahütlane intensiivsus koormamisetapi jooksul ja nuudilöökidete puhul, iseseisev rünnaku lõpetamine, kui koer ilmutab ebapiisavat võimet koormusega toime tulla jms., on keelatud.

Harjutuse lõpetamist vaata punktis 8 (kehtib kõikidele harjutuste puhul)

5. “Selja tagant konvoeerimine” (eksamitase 2-3)

Varrukamees demonstreerib selja tagant konvoeerimist umbes 30 sammu pikkusel distantsil, normaalses tempos ja peale koerajuhi poolt vastava käskluse andmist. Kohtunik määrab konvoeerimise marsruudi. Varrukamees ei tohi selja tagant konvoeerimise kestel teha äkilisi liigutusi. Pehmet nuuti ja varrukat tuleb kanda selliselt, et need ei annaks koerale lisaärriteid. Pehmet nuuti tuleb kanda nii, et koer seda ei näeks. Varrukamees peab liikuma kõigi koerte puhul samas tempos.

6. “Koera ründamine selja tagant konvoeerimisel” (eksamitase 2-3)

Selja tagant konvoeerimisel rünnatakse liikumiselt kohtuniku märguande peale. Varrukamees valmistab rünnaku ette, tehes sujuva vasak- või parempöörde ja joostes energiliselt koera poole. Pehmet nuuti kasutatakse varruka kohal ähvardavate liigutuste tegemiseks. Kaitsevarrukat peab varrukamees hoidma enda ees, keha ligidal. Igasugust täiendavat varruka liikumist tuleb vältida. Kui koer on varrukahaarde kätte saanud, asetab varrukamees ta liikumise pealt küljele ja alustab koormamistotsesuunas. Varrukamees peab juhtima kõiki koeri samas suunas. Seetõttu peab kohtunik asetuma selliselt, et tal oleks võimalik jälgida ja hinnata, kuidas koer käitub ründamise ajal ja koormamisetapil ning millised on haare, lahtilaskmine ja valvamisetapp. Koera juhtimine koerajuhi suunas ei ole lubatud.

Koormamisetapi kestuse määrab kohtunik. Varrukamees lõpetab koormamise kohtuniku märguandel. Varrukamehepoolne piisavalt energiline esitus rünnakul annab kohtunikule hindamiseks parima võimaluse. Igasugune varrukamehe poolt pakutav abi, näiteks varrukamehe kaldumine väga tugevalt ühele küljele, enne kui koer on varrukast haaranud, varruka pakkumine enne, kui koer on ise sellest haaranud, suuline ergutamine või pehme nuudi löömine vastu püksisäärt rünnaku alguses, varruka hoidmine piisava pingeta, kui koer on haaranud ja koormamisetapi kestel, ebahütlane intensiivsus koormamisetapi jooksul, iseseisev rünnaku lõpetamine, kui koer ilmutab ebapiisavat võimet koormusega toime tulla jms., on keelatud.

Harjutuse lõpetamist vaata punktist 8 (kehtib kõikidele harjutuste puhul).

7. “Liikumiselt rünnak” (eksamitase 2-3)

Kohtuniku märguandel väljub varrukamees ettenäidatud varjest ja liigub mööda keskjoont normaalse kõnniga (eksamitase 1)/ joostes (eksamitase 2-3). Koerajuht annab varrukamehele suulise käskluse peatuda.

Varrukamees ignoreerib antud käsklust – ja

- läheb samas kõnnisammult jooksule üle ning ründab frontaalselt koerajuhti ja koera, ise samal ajal karjudes ning pehme nuudiga ähvardavaid liigutusi tehes (eksamitase 1)
- katkestamata jooksu, ründab frontaalselt koerajuhti ja koera, samal ajal karjudes ning pehme nuudiga ähvardavaid liigutusi tehes (eksamitase 2-3)

Koer tuleb vastu võtta varruka elastse asendiga, ilma varrukamehe peatumiseta. Koera vastuvõtmisel peab varrukamees vajadusel koera inertsimomendi tasakaalustamiseks oma keha pöörama. Mitte mingil juhul ei tohi varrukamees ümber koera joosta. Kui koer on varrukahaarde kätte saanud, asetab varrukamees ta liikumiselt küljele ja koormamisetapp algab otsesuunas. Igal juhul tuleb vältida koerast ülejooksmist. Varrukamees peab kõiki koeri samas suunas juhtima. Seetõttu peab kohtunik asetuma selliselt, et tal oleks võimalik jälgida ja hinnata, kuidas koer käitub ründamisel ja koormamisetapil ning millised on haare, lahtilaskmine ja valvamisetapp. Koera juhtimine koerajuhi suunas ei ole lubatud.

Koormamisetapi kestuse määrab kohtunik. Varrukamees lõpetab koormamise kohtuniku märguandel. Varrukamehepoolne piisavalt energiline esitus rünnakul annab kohtunikule hindamiseks parima võimaluse.

Igasugune varrukamehe poolt pakutav abi, näiteks tempo aeglustamine ründamisel, koera varrukasse võtmine vaikselt paigal seistes, varrukamehe kaldumine väga tugevasti ühele küljele, enne kui koer on haaranud, koera ümber jooksmine, varruka pakkumine enne, kui koer on sellest haaranud, varruka hoidmine ilma piisava pingeta, kui koer on haaranud ja koormamisetapi kestel, ebahühtlane intensiivsus koormamisetapi jooksul, iseseisev rünnaku lõpetamine, kui koer ilmutab ebapiisavat võimet koormusega toime tulla jms., on keelatud.

Harjutuse lõpetamist vaata punktist 8 (kehtib kõikide harjutuste puhul)-

8. “Harjutuse lõpetamine” (kehtib kõikide harjutuste puhul)

Kõikide kaitseosa harjutuste lõpetamine tuleb viia läbi nii, et kohtunik saaks jälgida haaret, lahtilaskmist ja valvamisetappi (ära lõpeta harjutust seljaga kohtuniku poole, säilita kohtunikuga silmside). Kaitseosa harjutuse lõpetamisel peab varrukamees vähendama vastupanu koerale. Varrukamees peab läbi liikumise toimuva stimuleerimise lõpetama, seejuures varrukaga kätt märgatavalt lödvestamata. Kaitsevarukat ei tohi üles tõsta, vaid see peab jääma samale kõrgusele, kus see eelneva harjutuse ajal oli.

Pehmet nuuti tuleb hoida keha küljel, suunaga alla ja koera eest varjatult. Varrukamees ei tohi lahtilaskmisel koerale mingisugust abi osutada. Peale seda kui koer on lahti lasknud, säilitab varrukamees koeraga silmside. Lisastimulatsioon, nagu igasugune abi, on keelatud.

Kui koer ringleb valvamise ajal ümber varrukamehe, siis on varrukamehel koera jälgimiseks lubatud end koos koeraga aeglaselt ja äkiliste liigutusteta pöörata.

9. “Ebakindlus ja koera läbikukkumine eksamil”

Varrukamees peab koera koormamist jätkama ka siis, kui koer ei haara või laseb varrukast koormamisetapil lahti, seni kuni kohtunik harjutuse katkestab.

Varrukamees ei tohi ühelgi juhul mingisugustki abi osutada ega harjutust iseseisvalt lõpetada. Koeri, kes lahti ei lase, ei tohi varrukamees oma kehahoiakuga või pehme nuudi liigutamise järel lahtilaskmiseks mõjutada. Koeri, kellel on kaldumus valvamisetapis varrukamees valveta jätta, ei tohi varrukamees stimuleerimisega enda juurde jäämiseks aidata. Kõikides harjutustes või nende osades peab varrukamees käituma aktiivselt või neutraalselt, vastavalt eksamieeskirjadele. Kui

koer valvamisetalpil müksab või haarab varrukamehest, peab varrukamees vältima ähvardavate liigutuste tegemist.

“TSB” – hindamine (kehtib kõikidele eksamitasemetele)

“TSB” hindamise eesmärgiks on koera iseloomuomaduste kirjeldamine, et määrata kindlaks, kas koera tuleks aretuseesmärkidel kasutada. “TSB” hindamine ei mõjuta eksami tulemust ega selle kujunemist. “TSB” hinnangu saamiseks peab koer lõpetama vähemalt ühe kaitseharjutuse.

Hinded tugevalt väljenduv (a), olemasolev (vh) ja ebapiisav (ng) kirjeldavad järgmisi omadusi:

Triebverlagung = instinktikäitumine, *Selbstsicherheit* = enesekindlus, *Belastbarkeit* = stressi taluvusvõime.

TSB “tugevalt väljenduv”:

Antakse koerale, kes osutab tugevat töötahet, puhast instinktikäitumist, otsustavust oma soorituses, esitab ennast enesekindlana, pöörab täit tähelepanu ning suudab suure hulga stressiga toime tulla.

TSB “olemasolev”

Antakse koerale, kellel esineb puudujääke töötahtes, instinktikäitumises, enesekindluses, tähelepanelikkuses ja stressi taluvusvõimes.

TSB “ebapiisav”

Antakse koerale, kelle töötahe ja instinktikäitumine on ebapiisavad ning enesekindlus ja stressi taluvusvõime puudulikud.

Erinõuded

Rahvuslikul kennelorganisatsioonil on õigus üldisi eeskirju oma piirkonna (riigi) jaoks muuta. Näiteks eeskirju, mis puudutavad lubasid, veterinaariaalaseid nõudeid, loomakaitsemäärusi või sanitaarnõudeid, võib kohandada vastavalt seadusandlusele ja riigi eripärale. Koerajuhid võivad suulisi käsklusi anda oma keeles.

Maailmameistrivõistlused

FCI maailmameistrivõistluste kohta kehtivad eeskirjad ja juhised on toodud ära “Plichtenheftes”-s (Tehniliste tingimuste kogus). Selle väljaandmise ja uuendamise eest vastutab Kasutuskoerte komisjon.

IPO-1

Jaguneb järgmisteks osadeks:	A-osa	100 punkti
	B-osa	100 punkti
	C-osa	100 punkti
	Kokku:	300 punkti

IPO-1 A-osa

Jälje teeb koerajuht, vähemalt 300 sammu, 3 sirget, 2 nurka (umbes 90 kraadi), 2 koerajuhile kuuluvat eset, vähemalt 20 minutit vana, jälje läbitöötamiseks aega 15 minutit

Jäljel püsimine:	80 punkti
Esemed (10+10):	20 punkti
Kokku:	100 punkti

Üldised juhised:

Kohtunik või jäljeosa eest vastutav isik määrab kindlaks jälje kuju, kusjuures arvestada tuleb jäljepõllu asetust. Jälgede jaoks tuleb kasutada erinevaid kujusid. Ei ole lubatud, et esemed ja nurgad paikneksid igal jäljel üksteisest samal kaugusel. Jälje algus tuleb selgelt tähisega märkida. Tähis tuleb torgata maasse jäljealgusest (lõhnapadjast) vahetult vasakule.

Stardijärjekorra loosib kohtunik.

Koerajuht (=jäljetegija) peab enne jälje mahapanekut kohtunikule või jälje tegemise eest vastutavale isikule jäljeesemeid näitama. Kasutada tohib ainult tugevalt lõhnastatud esemeid (need on olnud vähemalt 30 minutit koerajuhi käes). Koerajuht (= jäljetegija) jääb hetkeks jälje alguspunkti (lõhnapadjale) ja jätkab seejärel normaalse sammuga liikumist kohtuniku poolt määratud suunas. Nurgad tuleb teha samuti normaalse sammuga. Esimene ese asetada jäljele vähemalt 100 sammu järel esimesel või teisel sirgel. Teine ese asetada viimase sirge lõppu. Esemed tuleb panna jäljele liikumise pealt. Peale viimase eseme mahapanekut viimase sirge lõpus peab jäljetegija jätkama veel mõned sammud otse edasi kõndimist. Samal ajal tuleb kasutada erinevat liiki esemeid (materjalid: nahk, tekstiil, puit). Esemed peavad olema umbes 10 cm pikad, 2-3 cm laiad ja 0,5-1 cm paksud. Nende värv ei tohi silmatorkavalt maastiku omast erineda. Koer ei tohi jälje mahapanekut näha.

Koera jäljel töötamise ajal ei ole kohtunikul ja teda saatvatel isikutel lubatud minna jäljepiirkonda, kus koera/koerajuhi võistkonnal on õigus töötada.

- suuline käsklus: “*such*” (jalg)
Suulist käsklust “jalg” on lubatud anda jälje alguses ja peale esimest eset.
- Jäljeajamine: Koerajuht valmistab koera jäljetööks ette. Koer võib töötada vabalt või 10 m pikkuse jäljenööri otsas. Jäljeajamise ajal võib 10 m pikkune jäljenöör kulgeda üle koera selja, küljelt või esi- ja/või tagajalgade vahelt. Jäljenööri võib kinnitada otse mittepoovas asendis oleva kaelarihma külge või jäljerakmete kinnitusaasa külge (lubatud on järgmist tüüpi jäljerakmed: rinnarakmed või Böttger-rakmed ilma lisarihmadeta). Kutsumise peale raporteerib koerajuht koos koeraga kohtunikule nii, et koer on algasendis. Koerajuht teavitab kohtunikku sellest, kas koer võtab esemed maast üles või näitab neid. Igasugust jõulist mõjutamist enne jäljetööd, jäljetööd alustades ja jäljetöö kestel tuleb vältida. Kohtuniku käsul tuuakse koer aeglaselt ja rahulikult alguspunkti ja pannakse jäljele. Koer peab võtma lõhna jälje alguses rahulikult ja intensiivselt, nina maapinna lähedal. Koer peab jätkama jäljeajamist nina maapinna lähedal, säilitades ühtlast tempot. Koerajuht järgneb koerale 10 m kaugusel jäljenööri lõpus. Vabalt (rihmata) töötades tuleb samuti säilitada 10-meetrist vahemaad. Jäljenöör võib teatud määral lõdvalt rippuda, kui koerajuht seda käest ei lase. Koer peab töötama nurkades enesekindlalt. Pärast nurga läbimist peab koer jätkama jäljetööd samas tempos. Kohe, kui koer on jõudnud esemeni, peab ta ilma koerajuhi abita selle üles võtma või seda veenvalt näitama. Eset üles võttes on koeral lubatud seista, istuda või tulla koerajuhi juurde. Esemega edasiliikumine või selle ülesvõtmine lamades on viga. Esemete näitamine võib toimuda seistes, istudes või lamades. Erinevate näitamiskiiside vaheldumine on lubatud. Kohe kui koer on eset näidanud või selle üles võtnud, peab koerajuht jäljenööri maha panema ja oma koera juurde minema. Tõstes eset hoidva käe üles, näitab koerajuht, et koer on eseme leidnud. Seejärel võtab koerajuht jäljenööri

uuesti üles ja jätkab koeraga jäljetööd. Peale jäljeajamise lõppu peab koerajuht leitud esemeid kohtunikule näitama.

- c) Hindamine: Kiirus, millega jälg läbi töötatakse, ei mõjuta punktide andmist seni, kuni jäljel töötatakse intensiivselt, ühtlaselt ja veenvalt ning koer ilmutab positiivset suhtumist jäljetöösse. Kui koer kontrollib jälje asetust, siis seda ei loeta veaks seni, kuni koer jäljelt ei lahku. Sihitu ekslemine, maapinnast kõrgel asetsev nina, loomulike vajaduste rahuldamine jäljel, nurkades keerutamine, pidev julgustamine, rihmast juhtimine või suuline abi jäljel või esemetel, vead esemete ülesvõtmisel/ nende näitamisel ja vale eseme näitamine põhjustavad punktide vähendamist. Jäljetöö katkestatakse, kui koerajuht eemaldub jäljest üle ühe nööripikkuse.

Kui koer kavatseb jäljelt ära minna ja koerajuht hoiab teda tagasi, käsib kohtunik koerajuhil koerale järgneda. Kui koerajuht kohtuniku juhiseid ei täida, jäljetöö katkestatakse. Kui jäljetööd ei lõpetata koera jäljele paneku hetkest alates 15 minuti jooksul, katkestab kohtunik jäljetöö. Enne jäljetöö katkestamist toimunud esitust hinnatakse.

Kui koer näitab eset mõlemal viisil ehk teisisõnu, kui ta näitab eset ja võtab esemeni jõudes selle suhu, siis loetakse see veaks.

Hinne antakse ainult nende esemete eest, mida näidatakse nii, nagu koerajuht kohtunikule raporteerimisel teada andis. Vead eseme näitamisel/ ülesvõtmisel mõjutavad vastava sirge hindamist.

Esemete eest, mida ei näidata/ üles ei võeta, punkte ei anta.

Punktide jaotamine jäljel püsimise eest iga üksiku sirge peale peab peegeldama vastava sirge pikkust ja raskusastet. Igat sirget hinnatakse punktide ja hinnetega. Kui koer ei aja jälge (koer seisab viivitades ühel kohal ja ei aja jälge), võib kohtunik jäljetöö katkestada, isegi siis kui koer asetseb jäljel.

IPO-1 B-osa

Harjutus 1: Vabalt kõrvalkõnd	20 punkti
Harjutus 2: Liikumise pealt istumine	10 punkti
Harjutus 3: Lamamine ja juurdekutsumine	10 punkti
Harjutus 4: Esemete toomine tasasel maal	10 punkti
Harjutus 5: Esemete toomine üle tõkke	15 punkti
Harjutus 6: Esemete toomine üle kaldtõkke	15 punkti
Harjutus 7: Edasisaatmine ja lamamine	10 punkti
Harjutus 8: Lamamine häiritud olukorras	10 punkti
Kokku:	100 punkti

Üldised juhised:

Kohtunik annab märguande iga harjutuse alustamiseks. Kõik ülejäänud, nagu pöörded, peatumised, tempomuutused jms., tehakse ilma kohtuniku märguandeta.

Suulisi käsklusi on kirjeldatud eeskirjades. Suulised käsklused on normaalse kõneviisiga antavad lühikesed käsklused, mis koosnevad ühest sõnast. Käsklusi võib anda mistahes keeles. Sama ülesande jaoks tuleb aga alati kasutada ühte ja sama käsklust. Kui koer ei täida harjutust või selle osa peale kolmandat käsklust, harjutus katkestatakse ja punkte selle eest ei anta. Juurdekutsumisel on lubatud kasutada koera nime juurdekutsumiskäskluse "hier/ siia" asemel. Kuid koera nime liitmist ükskõik millise suulise käsklusega loetakse lisakäskluse andmiseks.

Algasendis peab koer istuma tihkelt ja otse koerajuhi vasakul küljel, nii et koera õlg ja koerajuhi põlv on kohakuti. Iga harjutus algab ja lõpeb algasendiga. Harjutust alustades on algasendit lubatud võtta ainult üks kord. Koera lühike kiitmine on lubatud ainult peale iga harjutuse lõpetamist ja algasendi võtmist. Peale koera kiitmist võib koerajuht võtta uue algasendi. Igal juhul peab koera kiitmise ja uue harjutuse alustamise vahele jääma selgelt eristatav vahe (umbes 3 sekundit).

Harjutus algab algasendiga. Koerajuht peab liikuma minimaalselt 10 sammu või maksimaalselt 15 sammu, enne kui annab suulise käskluse harjutuse teostamiseks.

Kõikide alustamiste ja lõpetamiste vahel, nagu ka nendes osades, kus koerajuht pöördub tagasi istuva, seisva või lamava koera juurde, tuleb jälgida selge vahe jätmist (umbes 3 sekundit) enne uue suulise käskluse andmist. Koerajuht võibkoera juurde tagasi pöördudes läheneda koerale eest või minna tema selja tagant ringi.

Korrektset vabalt kõrvalkõndi tuleb harjutuste vahepeal kogu aeg demonstreerida. Viskehantlit võtma minnes peab koer koerajuhiga kaasas olema. Viskehantlit ära tuues ei ole koerajuhil lubatud koeraga mängida või teda üles ergutada.

Überpöörd tehakse suunaga vasakule. Koer võib minna ümber koerajuhi või püsida kogu pöörde vältel kõrval. Igal juhul tuleb überpöördu kogu eksami jooksul samal viisil sooritada.

Koer võib sooritada harjutuse lõpu koerajuhi tagant ringi minnes või eest hüppega koerajuhi kõrvale pöörates.

Mitteelastne tõke on 100 cm kõrgune ja 150 cm laiune. Kaldtõke koosneb kahest osast, mis on tipust üksteisega ühendatud. Kaldtõkke kaks osa on 150 cm laiused ja 191 cm kõrgused. Kaldtõke tuleb panna maha nii, et selle vertikaalne kõrgus oleks 180 cm. Kaldtõkke mõlemad pooled peavad olema kaetud mittelibiseva materjaliga. Ülaosa külge peavad olema kinnitatud kolm kiilu (umbes 24 x 48 mm). Kõik eksamil osalevad koerad peavad hüppama üle samade takistuste.

Eseme toomise harjutustes on lubatud ainult viskehantlid 650g. Kõik osalejad peavad kasutama korraldaja poolt ette nähtud viskehantleid. Enne harjutust ei ole lubatud koerale viskehantlit suhu panna.

Kui koerajuht unustab mõnda harjutust sooritada, instrueerib kohtunik teda selle sooritamisest. Selle eest punkte ei vähendata.

1. VABALT KÕRVALKÕND (20 punkti)

a) suuline käsklus: “*fuß*/ kõrval”

Koerajuhil on lubatud anda käsklus ainult algasendist liikumist alustades ja tempomuutustel.

b) Harjutuse kirjeldus: Enne harjutuse algust läheb koerajuht vabalt kõrval kõndiva koeraga kohtuniku juurde. Koerajuht raporteerib kohtunikule. Raporteerimise ajal peab koer istuma kõrval. Saades koerajuhilt käskluse “kõrval”, peab koer algasendist lahkudes koerajuhile tähelepanelikult, rõõmsalt ja otsejoones järgnema. Koera abaluu peab jääma koerajuhi vasaku põlvega kohakuti. Kui koerajuht peatub, peab koer kiiresti ja otse ilma igasuguse koerajuhi poolse mõjutuseta istuma. Harjutuse alguses peavad koer ja koerajuht kõndima peatumata 50 sammu otse edasi. Peale überpöörde demonstreerimist ja seejärel 10-15 sammu tegemist peab koerajuht näitama kiiret ja aeglast liikumist (mõlemat vähemalt 10 sammu). Üleminek kiirelt liikumiselt aeglasele tuleb teha ilma üleminekusammudeta. Kaks erinevas tempos liikumist peavad kiiruse poolest selgelt erinema.

Seejärel peavad koerajuht ja koer sooritama normaalsel liikumiskiirusel vähemalt ühe parempöörde, ühe vasakpöörde ja ühe überpöörde. Normaalses kõnnitempos liikudes tuleb ka vähemalt üks kord peatuda. Kui koerajuht ja koer liiguvad esimesel sirgel, lastakse viiesekundiliste vahedega kaks lasku (kaliiber 6 mm). Lasud lastakse koerast vähemalt 15 sammu kauguselt. Koer peab jääma püstolilaskude suhtes ükskõikseks. Harjutuse lõpus kõnnib koerajuht koos koeraga vastavalt kohtuniku juhistele läbi liikuva inimrühma, mis koosneb vähemalt neljast inimesest. Inimrühmas peab koerajuht liikuma ümber kahe isiku, ühest pöördega vasakule ja teisest paremale, ja peatuma vähemalt üks kord. Kohtunikul on õigus koerajuhilt nõuda harjutuse kordamist. Koerajuht ja koer lahkuvad inimrühmast ja võtavad algasendi.

c) Hindamine: etteruttamist, koerajuhist eemal kõrval kõndi, mahajäämist, aeglast või ebakindlat istumist, lisakäsklusi, füüsilist mõjutust koerajuhi poolt, mittetähelepanelikkust kõrvalkõnni kestel kõikidel liikumiskiirustel ja kõikidel pööretel ja/ või koera mitterõõmsat töösse suhtumist tuleb vastavalt hinnata.

2. LIIKUMISE PEALT ISTUMINE (10 punkti)

- a) kummatki üks suuline käsklus: “*fuß/ kõrval*”, “*sitz/ istu*”
- b) Harjutuse kirjeldus: Koerajuht liigub algasendist vabalt kõrvalkõndiva koeraga otse edasi. Peale 10-15 sammu annab koerajuht suulise käskluse “istu”. Koer peab istuma kiiresti ja otse ilma, et koerajuht peatuks, muudaks liikumiskiirust või vaataks tagasi koera poole. Koerajuht liigub veel 30 sammu, peatub siis ja pöördub kohe näoga rahulikult istuva koera poole. Kohtuniku märguandel tuleb ta tagasi koera paremale küljele ja võtab algasendi.
- c) Hindamine: Vigast või ebakorrektselt alustust, aeglast istumist, rahutut ja mittetähelepanelikku istumist tuleb vastavalt hinnata. Kui koer lamab või jääb istumise asemel seisma, võetakse 5 punkti maha.

3. LAMAMINE JA JUURDEKUTSUMINE (10 punkti)

- a) Igatühte üks suuline käsklus: “*fuß/ kõrval*”, “*platz/ lama*”, “*hier/ siia*”, “*fuß/ kõrval*”
- b) Harjutuse kirjeldus: Koerajuht liigub algasendist koos vabalt kõrval käiva koeraga otse edasi. Peale 10-15 sammu annab koerajuht koerale suulise käskluse “lama”. Koer peab kiiresti ja otse lamama, ilma et koerajuht peatuks, muudaks liikumiskiirust või vaataks tagasi koera poole.

Koerajuht liigub edasi 30 sammu, peatub siis ja pöördub koheselt näoga oma rahulikult lamava koera poole. Kohtuniku märguandel kutsub koerajuht koera, kasutades käsklust “siia” või koera nime. Koer peab tulema rõõmsalt, kiiresti ja otse ning istuma tihkelt ja otse koerajuhi ette. Suulise käskluse “kõrval” peale peab koer kiiresti minema ja istuma otse koerajuhi kõrvale, nii et koera õlavars on koerajuhi põlvega kohakuti.

- c) Hindamine: Vigast või ebakorrektselt alustust, aeglast lamamist, rahutust, aeglast juurdetulekut või aeglustamist koerajuhi juurde jõudes, koerajuhi harkisjalgselt seisakut, vigast koerajuhi ette istumist ja vigast harjutuse lõppu tuleb vastavalt hinnata. Kui koer jääb seisma või istub peale käskluse saamist, võetakse maha 5 punkti.

4. ESEME TOOMINE TASASEL MAAL (10 punkti)

- a) Igastühest üks suuline käsklus: “*bring/ too*”, “*aus/ anna*”, “*fuß/ kõrval*”
- b) Harjutuse kirjeldus: Koerajuht viskab algasendist viskehantli (kaal 650 g) umbes 10 sammu kaugusele. Suulist käsklust “too” ei tohi anda enne, kui viskehantel lebab maas liikumatult. Koer istub rahulikult koerajuhi kõrval. Peale suulise käskluse “too” saamist peab koer kiiresti ja otse viskehantli juurde jooksuma, võtma selle koheselt suhu ja pöörduma kiiresti ja otse koerajuhi juurde tagasi. Koer peab istuma tihkelt ja otse koerajuhi ette. Koer peab hoidma viskehantlit rahulikult oma suus niikaua, kuni koerajuht, peale umbes kolmesekundilist pausi, käsklusega “anna” talt viskehantli ära võtab. Koerajuht peab hoidma viskehantlit rahulikult oma paremas käes, nii et parem käsi on sirgelt kõrval. Saades suulise käskluse “kõrval”, peab koer minema kiiresti algasendisse ja istuma otse koerajuhi vasakule küljele nii, et koera õlavars ja koerajuhi põlv oleksid kohakuti. Koerajuht ei tohi asendit terve harjutuse kestel muuta.
- c) Hindamine: Vigast või ebakorrektselt algasendit, aeglast järeleminekut, vigast üles võtmist, aeglast tagasitulekut, viskehantli mahapillamist, viskehantliga mängimist või selle närimist, koerajuhi harkisjalgselt seisakut, vigast etteistumist ja vigast harjutuse lõpetamist tuleb vastavalt hinnata. Viskehantli liiga lähedale viskamine nagu ka koerajuhi poolne abi, ilma et ta oma asendit muudaks, viivad punktide vähendamisele.

Kui koerajuht lahkub oma kohalt enne harjutuse lõppu, hinnatakse harjutus “puudulikuks”. Kui koer ei too viskehantlit ära, antakse harjutuse eest 0 punkti.

5. ESEME TOOMINE ÜLE TÕKKE (100 cm) (15 punkti)

- a) Igastühest üks suuline käsklus: “*hopp/ hopp*”, “*bring/ too*”, “*aus/ anna*”, “*fuß/ kõrval*”

- b) Harjutuse kirjeldus: Koerajuht koos koeraga võtab vähemalt 5 sammu kaugusel tõkke ees algasendi. Algasendist viskab koerajuht viskehantli (650 g) üle 100 cm tõkke. Suulist käsklust “too” ei tohi anda enne, kui viskehantel on peatunud. Koer istub rahulikult ja vabalt koerajuhi kõrval. Peale suuliste käskluste “hopp” (suuline käsklus “too” tuleb anda ajal, kui koer on üle tõkke hüppamas), peab koer hüppama üle tõkke, jooksmata kiiresti ja otsejoones viskehantli juurde, selle koheselt üles võtma, ümber pöörama ja hüppama üle tõkke ning tooma viskehantli kiiresti ja otsejoones koerajuhile. Koer peab istuma tihkelt ja otse koerajuhi ette. Koer peab hoidma viskehantlit rahulikult oma suus, kuni koerajuht peale umbes 3 sekundilist pausi, võtab koeralt viskehantli, andes selleks suulise käskluse “anna”. Koerajuht peab hoidma viskehantlit rahulikult oma paremas käes, nii et parem käsi on sirgelt paremal küljel.

Suulise käskluse “kõrval” peale peab koer kiiresti tulema algasendisse ja istuma kiiresti ja otse koerajuhi vasakule küljele, nii et koera õlavars ja koerajuhi põlv on kohakuti. Koerajuht ei tohi oma asendit harjutuse kestel muuta.

- c) Hindamine: Vigast algasendit, aeglast hüppamist ja esemele järeleminekut, vigast eseme võtmist, aeglast tagasihüpet, viskehantli pillamist, viskehantliga mängimist või selle närimist, koerajuhi harkisjalgsel seismist, vigast istumist koerajuhi ette ja vigast harjutuse lõpetamist tuleb vastavalt hinnata. Tõkke puudutamise eest tuleb maha võtta kuni 1 punkt hüppe kohta ja tõkkele toetamise eest kuni 2 punkti.

Minekuhüpe	Eseme toomine	Tagasihüpe
5 punkti	5 punkti	5 punkti

Harjutuse eest punktide saamine on võimalik siis, kui vähemalt kaks kolmest harjutuse osast (minekuhüpe – eseme toomine – tagasihüpe) on sooritatud.

Mõlemad hüpped perfektsed, toomine märkusteta	=	15 punkti
Mineku- või tagasihüppest keeldumine, toomine märkusteta	=	10 punkti
Mõlemad hüpped perfektsed, viskehantlit ei tooda	=	10 punkti

Kui koerajuhti poolt visatud viskehantel maandub liiga kaugele küljele või on koera poolt halvasti nähtav, võib koerajuht küsida kohtunikult luba viskehantli uuesti viskamiseks või kohtunik võib soovitada uuesti viskamist. Selle eest punkte ei vähendata. Koer peab jääma istuvasse asendisse, kui selline situatsioon juhtub.

Iga koerajuhi poolne abi ilma et ta oma asendit muudaks, tuleb vastavalt hinnata. Kui koerajuht muudab oma asendit enne harjutuse lõppu, on harjutuse hinne “puudulik”.

6. ESEME TOOMINE ÜLE KALDTÕKKE (180 cm) (15 punkti)

1. igastühest üks suuline käsklus: “hopp/ hüppa”, “bring/ too”, “aus/ anna”, “fuß/ kõrval”
2. Harjutuse kirjeldus: Koerajuht koos koeraga võtab kaldtõkke ees algasendi, vähemalt 5 sammu kaugusel tõkkest. Algasendist viskab koerajuht viskehantli (650 g) üle kaldtõkke.

Koer peab rahulikult ja vabalt koerajuhti kõrval istuma. Peale suulise käskluse “hopp” saamist (suuline käsklus “too” tuleb anda ajal, kui koer on üle kaldtõkke ronimas), peab koer ronima üle kaldtõkke, jooksmata kiiresti ja otse viskehantli juurde, võtma selle koheselt üles, pöörama ümber ja koheselt ronima tagasi üle kaldtõkke ning tooma viskehantli kiiresti ja otsejoones.

Koer peab hoidma viskehantlit oma suus, kuni koerajuht, peale umbes kolme sekundilist pausi, võtab viskehantli koeralt, andes selleks suulise käskluse “anna”. Koerajuht peab hoidma viskehantlit rahulikult oma paremas käes nii, et parem käsi on sirgelt küljel. Suulise käskluse “kõrval” peale peab koer kiiresti tulema algasendisse ja istuma otse koerajuhi vasakule küljele nii, et koera õlavars ja koerajuhi põlv oleks kohakuti. Koerajuht ei tohi asendit harjutuse kestel muuta.

3. Hindamine: Vigast algasendit, aeglast hüppamist ja esemele järeleminekut, vigast eseme võtmist, aeglast tagasihüpet, viskehantli maha pillamist, viskehantliga mängimist või selle närimist,

koerajuhi harkisjalgsed seisakut, vigast koerajuhi ette istumist ja vigast harjutuse lõpetamist tuleb vastavalt hinnata.

Minekuhüpe	Eseme toomine	Tagasihüpe
5 punkti	5 punkti	5 punkti

Harjutuse eest punktide saamine on võimalik siis, kui vähemalt kaks kolmest harjutuse osast (minekuhüpe – eseme toomine – tagasihüpe) on sooritatud.

Mõlemad hüpped perfektsed, toomine märkusteta	=	15 punkti
Mineku- või tagasihüppest keeldumine, toomine märkusteta	=	10 punkti
Mõlemad hüpped perfektsed, viskehantlit ei tooda	=	10 punkti

Kui koerajuhti poolt visatud viskehantel maandub liiga kaugele küljele või on koera poolt halvasti nähtav, võib koerajuht küsida kohtunikult luba viskehantli uuesti viskamiseks või kohtunik võib soovitada uuesti viskamist. Selle eest punkte ei vähendata. Koer peab jääma istuvasse asendisse, kui selline situatsioon juhtub.

Iga koerajuhi poolset abi, ilma et ta oma asendit muudaks, tuleb vastavalt hinnata. Kui koerajuht muudab oma asendit enne harjutuse lõppu, on harjutuse hinne “puudulik”.

7. EDASISAATMINE JA LAMAMINE (10 punkti)

- Igastühest üks suuline käsklus: “*voraus/ edasi*”, “*platz/ lama*”, “*sitz/ istu*”
- Harjutuse kirjeldus: Algasendist kõnnib koerajuht koos oma vabalt kõrval kõndiva koeraga kohtuniku poolt osutatud suuna. Peale 10-15 sammu annab koerajuht koerale suulise käskluse “*edasi*”. Samaaegselt tõstab koerajuht oma käe (ainult üks kord) ja peatub. Koer peab enesekindlalt, kiires tempos ja otsejoones vähemalt 30 sammu kindlaksmääratud suunas edasi minema. Kohtuniku märgandel annab koerajuht suulise käskluse “*lama*”. Koer peab koheselt lamama. Koerajuht võib hoida oma kätt tõstetuna, kuni koer on lamanud. Kohtuniku märguandel läheb koerajuht koera juurde ja asetub tema paremale küljele. Peale umbes 3 sekundit annab koerajuht koerale suulise käskluse “*istu*”, koer peab istuma kiiresti ja otse algasendisse.
- Hindamine: vigast harjutuse algusosa, koerajuhi järgnemist koerale, koera liiga aeglast edasiminekut, suurt kõrvalekallet küljele, liiga lühikest distantssi, liiga varajast või kõhklevat lamamist, rahutut lamamist või enneaegselt püsti-/ istuma tõusmist, kui koerajuht koera juurde läheb, tuleb vastavalt hinnata.

8. LAMAMINE HÄIRITUD OLUKORRAS (10 punkti)

- Igastühest üks suuline käsklus: “*platz/ lama*”, “*sitz/ istu*”
- Harjutuse kirjeldus: Enne järgmise koera kuulekusosa algust, paneb koerajuht oma koera algasendist suulise käsklusega “*lama*”, kohtuniku poolt määratud punkti, lamama. Jalutusrihma või mingit muud eset ei tohi koera juurde jätta. Seejärel kõnnib koerajuht harjutusväljaku piirides umbes 30 sammu pöördumata eemale ja jääb sinna vaikselt seljaga koera poole, koera vaatevälja seisma. Koer peab olema rahulikult, ilma igasuguse koerajuhi poolse mõjutuseta, lamavas asendis, ajal mil teine koer sooritab harjutusi 1-6. Kohtuniku märguandel läheb koerajuht koera juurde tagasi ja asetub tema paremale küljele. Peale lühikest pausi (umbes kolm sekundit), saab koer käskluse “*istu*”. Koer peab kiiresti ja otse algasendisse istuma.
- Hindamine: koerajuhi rahutut käitumist või muud koerajuhi poolset varjatud abi, rahutut lamamist või enneaegset seisma-/ istuma tõusmist, kui koerajuht naaseb, tuleb vastavalt hinnata. Kui koer istub või seisab, aga jääb määratud piirkonda, antakse osalised punktid. Kui koer liigub määratud piirkonnast rohkem kui 3 meetrit enne, kui teine koer on lõpetanud harjutuse 3, antakse selle harjutuse eest 0 punkti. Kui koer lahkub määratud piirkonnast peale seda, kui harjutus 3 on lõpetatud, antakse osalised punktid. Kui koer liigub koerajuhi naasmisel talle vastu, vähendatakse sooritust 3 punkti võrra.

IPO-1 C-osa

Harjutus 1:	Varrukamehe otsimine	5 punkti
Harjutus 2:	Valvamine ja haukumine	10 punkti
Harjutus 3:	Varrukamehe põgenemisürituse takistamine	20 punkti
Harjutus 4:	Koera enesekaitse valvamise ajal	35 punkti
Harjutus 5:	Rünnak koerale liikumise pealt	30 punkti
Kokku:		100 punkti

Üldised juhised:

Piki väljakut on vahelduva asetusega üles pandud 6 varjet, 3 mõlemal küljel (vaata joonist). Vajalikud märgid peavad olema koerajuhile, kohtunikule ja varrukamehele selgelt nähtavad.

Varrukamees peab olema varustatud kaitseülikonna, varruka ja pehme nuudiga. Varrukas peab olema varustatud hammustustõkkega ja dzuudist valmistatud, loomulikku värvi varrukakattega.

Kui see on koera jälgimiseks vajalik, ei pea varrukamees valvamisetapis liikumatult seisma, kuid ta ei tohi teha mingeid ähvardavaid või kaitsvaid liigutusi.

Varrukamees peab oma keha varrukaga kaitsma. Koerajuht otsustab, mil viisil ta varrukamehelt pehme nuudi ära võtab (vaata ka "Üldine info" lk. 9-12 – "Varrukamehe reeglid").

Kõikidel eksamitasemetel on võimalik töötamine ainult ühe varrukamehega. Kui samal eksamitasemel osaleb rohkem kui 5 koera, on nõutav ka teine varrukamees. Kõik koerad ühel eksamitasemel peavad töötama sama varrukamehe/ varrukameestega.

Koerad, kes on kontrolli alt väljas, kes peale kaitseharjutust ei lase lahti või lasevad lahti ainult peale koerajuhi füüsilist mõjutamist, kes hammustavad varrukameest mujalt kui varrukast, tuleb diskvalifitseerida. TSB-hinnangut neile ei anta.

Koerte puhul, kes ebaõnnestuvad kaitseharjutuses või kes jooksevad ära, tuleb kaitseosa katkestada. Koer ei saa kaitseosast hinnangut. Sellest hoolimata peab koer saama TSB-hinnangu.

Suuline käsklus "aus/ anna" on lubatud üks kord iga kaitseosa harjutuse juures. Hindamist "lahtilaskmisel" vaata allpool olevast tabelist.

Aeglane lahti laskmine	Esimene lisakäsklus, millele järgneb kohene lahti laskmine	Esimene lisakäsklus, millele järgneb aeglane lahti laskmine	Teine lisakäsklus, millele järgneb kohene lahtilaskmine	Teine lisakäsklus, millele järgneb aeglane lahti laskmine	Koer ei lase peale teist lisakäsklust lahti, vastavalt lisamõjutus
0.5-3.0	3.0	3.5-6.0	6.0	6.5-9.0	Diskvalifitseerimine

1. Varrukamehe otsimine (5 punkti)

- Igäihte üks suuline käsklus: "revier/ otsi või vorang/ edasi", "hier/ siia" (suulist käsklust "siia" võib anda ühendatuna koera nimega)
- Harjutuse kirjeldus: Varrukamees asub viimases varjes koera nägemispiirkonnast väljas. Enne varjete otsimise alustamist asetub koerajuht asetub koos vabalt kõrval kõndiva koeraga neljanda ja viienda varje vahele nii, et oleks võimalik teha kaks külgpõiget. Kohtuniku märguandel algab C-osa. Peale seda, kui koerajuht annab suulise käskluse "otsi" koos visuaalse käsklusega, mis sooritatakse kas

parema või vasaku käega ja mis võib olla korduv, peab koer kiiresti koerajuhi juurest lahkuma ja lähenema viiendale varjele. Koer peab jooksma tihedalt ja tähelepanelikult ümber varje. Kohe kui koer on viienda varje läbi otsinud, annab koerajuht koerale suulise käskluse “siia” (koera nime lisamine käsklusele on lubatud) ja saadab liikumises oleva koera varjesse, kus asub varrukamees. Koerajuht liigub normaalses kõnnitempos mööda kujuteldavat keskjoont. Koerajuhil ei ole lubatud sellelt kujuteldavalt joonelt varrukamehe otsimise ajal lahkuda. Koer peab olema kogu aeg koerajuhist eespool (koerajuhi ees). Kui koer jõuab varjesse, milles on varrukamees, peab koerajuht jääma seisma. Siit edasi ei ole rohkem suulisi ega visuaalseid käskluseid lubatud anda.

- c) Hindamine: puuduseid kontrollitavuses, kiires ja eesmärgipärasel varjete otsimises ning ka lähedases ja tähelepanelikus jooksmisses ümber varje, tuleb vastavalt hinnata.

2. Valvamine ja haukumine (10 punkti)

- a) Mõlemat üks suuline käsklus: “*hier/ siia*”, “*fuß/ kõrval*”
- b) Harjutuse kirjeldus: Koer peab aktiivselt ja tähelepanelikult varrukamehele vastu astuma ning jätkuvalt haukuma. Koer ei tohi varrukamehe vastu hüpata ega kinni haarata. Peale seda kui koer on umbes 20 sekundit haukunud, läheneb koerajuht peale kohtunikult saadud märguannet varjele ja peatub umbes 5 sammu kaugusel sellest. Kohtuniku märguandel kutsub koerajuht oma koer varjest ära algasendisse.
- c) Hindamine: puuduseid jätkuvas ja nõudlikus haukumises ja tugevasvalvamises, kohtunikust ja lähenevast koerajuhist mitte mõjutada laskmises kuni suulise käskluse saamiseni, tuleb vastavalt hinnata. 5 punkti annab järjepidev haukumine, nõrga haukumise eest võetakse maha 2 punkti. Kui koer ei haugu aga valvab varrukameest aktiivselt, tähelepanelikult ja lähedal, võetakse maha 5 punkti. Varrukamehe segamine, näiteks müksamise, peale hüppamisega, viib kuni 2 punkti maha võtmiseni. Kuni 9 punkti võib maha võtta tugeva haaramise eest. Kui koer lahkub varrukamehe juurest enne, kui koerajuht saab kohtunikult märguande keskjoonelt lahkumiseks, võib koera teistkordselt varjesse saata. Kui koer sellel korral jääb varrukamehe juurde, võib kaitseosa jätkuda, kuigi valvamise ja haukumise harjutus tuleb hinnata “puudulikuks”. Kui koer ei taha varjet otsida ja lahkub varrukamehe juures uuesti, C-osa katkestatakse. Kui koer naaseb koerajuhi juurde hetkel, kui koerajuht on lähenemas varjele, et koera ära võtta, või koer naaseb koerajuhi juurde enne selleks vastava suulise käskluse saamist, antakse vaid osalised punktid, mis vastavad “ebapiisavale” hindele.

3. Varrukamehe põgenemisürituse takistamine (20 punkti)

- a) Igäühte üks suuline käsklus: “*fuß/ kõrval*”, “*platz/ lama*”, “*aus/ anna*”
- b) Harjutuse kirjeldus: Peale kohtuniku märguannet, käsib koerajuht varrukamehel varjest välja astuda. Varrukamees liigub normaalse sammuga põgenemiseks määratud punkti. Kohtuniku märguandel liigub koerajuht koos oma vabalt kõrval kõndiva koeraga punkti, kus koer peab enne põgenemist lamama. Vahemaa koera ja varrukamehe vahel on 5 sammu. Koerajuht jätab koera lamamisasendis valvama ja liigub varjesse, säilitades koera, kohtuniku ja varrukamehega visuaalse kontakti. Kohtuniku märguandel üritab varrukamees põgeneda. Koer peab koheselt, iseseisvalt, kõhklematult ning efektiivselt, energilise ja tugeva haardega, põgenemist takistama. Koer võib hammustada ainult varrukamehe varrukat. Kohtuniku märguandel jääb varrukamees liikumatult seisma. Kui varrukamees lõpetab liikumise peab koer koheselt lahti laskma. Koerajuht võib anda suulise käskluse “anna” iseseisvalt, sobiva aja jooksul.

Kui koer ei lase peale esimest käsklust lahti, võib koerajuht anda kaks lisakäsklust “anna”, peale seda, kui on kohtunikult märguande saanud. Koer koer ei lase lahti peale kolmanda käskluse saamist (üks lubatud ja kaks lisakäsklust), võistkond diskvalifitseeritakse. Koerajuht peab “anna” käsklust andest seisma rahulikult, ilma koera mingilgi viisil mõjutamata. Peale varrukamehest lahti laskmist peab koer jääma varrukamehe lähedale ning teda tähelepanelikult valvama.

- c) Hindamine: Puuduste eest olulistest hindamiskriteeriumides, nagu kiire ja energiline vastus ja jälitamine koos jõulise hammustamisega ja efektiivse põgenemise takistamisega, täielik ja rahulik haare enne lahti

laskmist, varrukamehe tähelepanelik ja tihke valvamine, tuleb vastavalt maha arvestada. Kui koer jääb lamama või ei takista põgenemist hammustamisega ja valvamisega enne, kui varrukamees on jõudnud teha umbes 20 sammu, kaitseosa katkestatakse.

Kui koer on veidi tähelepanematu ja/või segab (häirib) varrukameest kergelt valvamisetapis, alandatakse soorituse eest antavat hinnet ühe palli võrra. Kui koer valvab varrukameest väga tähelepanematult ja/või segab (häirib) varrukameest väga palju, alandatakse soorituse eest antavat hinnet kahe palli võrra. Kui koer ei valva varrukameest, kuid on tema juures, alandatakse soorituse eest antavat hinnet kolme palli võrra. Kui koer lahkub varrukamehe juurest või koerajuht annab koerale suulise käskluse varrukamehe juurde jäämiseks, C-osa katkestatakse (lõpetatakse).

4. Koera enesekaitse valvamise ajal (35 punkti)

- a) Mõlemat üks suuline käsklus: “aus/ anna”, “fuß/ kõrval”
- b) Harjutuse kirjeldus: Peale umbes 5-sekundilist valvamisetappi ründab varrukamees kohtuniku märguandel koera. Ilma mingi koerajuhi poolse mõjutuseta peab koer ennast energilise ja jõulise haardega kaitsma. Koer võib hammustada ainult kaitsevarrukast. Kohe kui koer on haaranud varrukast, lööb varrukamees teda nuudiga kaks korda. Löögid on lubatud õlgade ja turja piirkonda. Peale kohtuniku märguannet jääb varrukamees liikumatult seisma. Peale seda, kui varrukamees on rünnaku lõpetanud ja jäänud liikumatult seisma, peab koer koheselt lahti laskma. Koerajuht võib anda iseseisvalt sobiva aja jooksul ühe käskluse “anna”.

Kui koer ei lase lahti peale esimese, lubatud käskluse saamist, võib koerajuht kohtuniku märguandel anda veel kaks lisakäsklust “anna”. Kui koer ei lase ka nende käskluste peale lahti (üks lubatud ja kaks lisakäsklust), võistkond diskvalifitseeritakse. Koerajuht käsklust “anna” andes seisma liikumatult ilma koera kuidagi mõjutamata. Peale seda, kui koer on lahti lasknud peab ta jääma tihkelt varrukamehe juurde ja teda tähelepanelikult valvama. Kohtuniku märguandel kõnnib koerajuht normaalse kõnniga otsejoones koera juurde ja suulise käsklusega “kõrval” võtab koera algasendisse. Pehmet nuuti varrukamehelt ära ei võeta.

- c) Hindamine: Puuduste eest olulistest hindamiskriteeriumides, nagu kiire ja tugev haaramine, täielik ja rahulik haare kuni lahtilaskmiseni, tähelepanelik ja tihke varrukamehe valvamine, tuleb vastavalt maha arvestada.

Kui koer on kergelt mittetähelepanelik ja/ või segab varrukameest kergelt valvamisetapis, alandatakse soorituse eest antavat hinnet ühe palli võrra. Kui koer valvab varrukameest väga hajameelselt ja/ või segab varrukameest väga palju, alandatakse soorituse eest antavat hinnet kahe palli võrra. Kui koer ei valva varrukameest aga jääb tema juurde, alandatakse soorituse eest antavat hinnet kolme palli võrra. Kui koer tuleb koerajuhi poole, kui see läheneb, on harjutuse hinne “ebapiisav”. Kui koer jätab varrukamehe enne, kui kohtunik on andnud koerajuhile loa juurdeminekuks või koerajuht annab koerale käskluse varrukamehe juurde jäämiseks, C-osa katkestatakse.

5. Rünnak koerale liikumise pealt (30 punkti)

- a) Igäihte üks suuline käsklus: “sitz/ istu”, “voran or pack ihn/ edasi või võta”, “aus/ anna”, “fuß/ kõrval”, “fuß/ kõrval”
- b) Harjutuse kirjeldus: Koerajuht saadetakse koos koeraga märgitud punkti, mis asub eksamiväljaku keskjoonel ja esimese varjega samal tasemel. Koera võib hoida kaelarihmast, kuid on keelatud teda ergutada. Kohtuniku märguandel astub varrukamees, kes on varustatud pehme nuudiga, varjest välja ja kõnnib normaalse kõnniga keskjoone poole. Varrukamees ei reageeri koerajuhi peatumiskäsklusele, ta jookseb koerajuhi ja koera poole (jooksusammul), tehes eest rünnakut, samal ajal karjudes ning selgelt ähvardavaid liigutusi tehes. Kohe kui varrukamees on jõudnud punkti, mis on koerajuhist ja koerast umbes 30-40 sammu kaugusel, laseb koerajuht kohtuniku märguandel koera, koos suulise käsklusega “võta”, lahti. Koer peab haarama kõhkluseta ning rünnakut energilise ja tugeva haardega takistama. Koer võib varrukameest hammustada ainult kaitsevarrukast. Koerajuht ei tohi oma kohalt lahkuda.

Kohtuniku märguandel lõpetab varrukamees rünnaku ja jääb liikumatult seisma, koer peab koheselt lahti laskma. Koerajuht võib iseseisvalt, sobival hetkel anda suulise käskluse “anna”.

Kui koer ei lase lahti peale esimese, lubatud käskluse saamist, võib koerajuht kohtuniku märguandel anda veel kaks lisakäsklust “anna”. Kui koer ei lase ka nende käskluste peale lahti (üks lubatud ja kaks lisakäsklust), võistkond diskvalifitseeritakse. Koerajuht peab käsklust “anna” andes seisma liikumatult ilma koera kuidagi mõjutamata. Peale lahti laskmist peab koer jääma tihkelt varrukamehe juurde ja teda tähelepanelikult valvama. Kohtuniku märguandel kõnnib koerajuht normaalsel sammul otsejoones koera juurde ja võtab suulise käsklusega “kõrval” koera algasendisse. Pehme nuut võetakse varrukamehelt ära.

Sellele järgneb varrukamehe küljelt konvoeerimine kohtuniku juurde (distsants umbes 20 sammu). Suuline käsklus “kõrval” on lubatud. Koer peab kõndima varrukamehe paremal küljel nii, et ta jääb koerajuhile ja varrukamehe vahele. Koer peab konvoeerimise ajal varrukameest tähelepanelikult jälgima. Koer ei tohi varrukameest segada (talle vastu hüpata või temast haarata). Rühm peatub kohtuniku ees. Koerajuht annab pehme nuudi kohtunikule üle ja esitab lõpuraporti. Enne kohtunikupoolse hinnangu andmist pannakse koer rihma otsa.

- c) Hindamine: Puuduste eest olulistes hindamiskriteeriumides, nagu energiline kaitsmine koos jõulise haaramisega, täielik ja rahulik haare kuni lahtilaskmiseni, tähelepanelik ja tihke varrukamehe valvamine, tuleb vastavalt maha arvestada.

Kui koer on valvamisetapis veidi tähelepanematu ja/või segab (häirib) kergelt varrukameest, alandatakse soorituse eest antavat hinnet ühe palli võrra. Kui koer valvab varrukameest väga tähelepanematult ja/või segab(häirib) varrukameest väga palju, alandatakse soorituse eest antavat hinnet kahe palli võrra. Kui koer ei valva varrukameest, kuid on tema juures, alandatakse soorituse eest antavat hinnet kolme palli võrra. Kui koer tuleb läheneva koerajuhile poole, on harjutuse hinne “puudulik”. Kui koer lahkub varrukamehe juurest enne, kui kohtunik on andnud koerajuhile loa juurdeminekuks, või koerajuht annab koerale suulise käskluse varrukamehe juurde jäämiseks, C-osa katkestatakse.

IPO-2

Jaguneb järgmisteks osadeks:	Osa A	100 punkti
	Osa B	100 punkti
	Osa C	100 punkti
	Kokku:	300 punkti

IPO-2 A-osa

Jälje teeb koera jaoks võõras isik, vähemalt 400 sammu, 3 sirget, 2 nurka (umbes 90 kraadi), 2 eset, vähemalt 30 minutit vana, jälje läbitöötamiseks aega 15 minutit

Jäljel püsimine:	80 punkti
Esemed (10+10)	20 punkti
Kokku:	100 punkti

Üldised juhised:

Kohtunik või jäljeosa eest vastutav isik määrab kindlaks jälje kuju, kusjuures arvestada tuleb jäljepõllu asetust. Jälgede jaoks tuleb kasutada erinevaid kujusid. Ei ole lubatud, et esemed ja nurgad paikneksid igal jäljel üksteisest samal kaugusel. Jälje algus tuleb selgelt tähisega märkida. Tähis tuleb torgata maasse jäljealgusest (lõhnapadjast) vahetult vasakule.

Osalejate stardijärjekord loositakse peale jälje mahapanekut kohtuniku juuresolekul.

Jäljetegija peab enne jälje mahapanekut kohtunikule või jälje tegemise eest vastutavale isikule jäljeesemeid näitama. Kasutada tohib ainult tugevalt lõhnastatud esemed (need on olnud vähemalt 30 minutit jäljetegija käes). Jäljetegija jääb hetkeks jälje alguspunkti (lõhnapadjale) ja jätkab seejärel normaalse sammuga liikumist kohtuniku poolt määratud suunas. Nurgad tuleb teha samuti normaalse sammuga. Esimene ese tuleb panna jäljele vähemalt 100 sammu järel esimesel või teisel sirgel. Teine ese asetada viimase sirge lõppu. Esemed tuleb panna jäljele liikumise pealt. Peale viimase eseme mahapanekut viimase sirge lõpus peab jäljetegija jätkama veel mõned sammud otse edasi kõndimist. Samal jäljel tuleb kasutada erinevat liiki esemeid (materjalid: nahk, tekstiil, puit). Esemed peavad olema umbes 10 cm pikad, 2-3 cm laiad ja 0,5-1 cm paksud. Nende värv ei tohi silmatorkavalt maastiku omast erineda. Koerajuht ja koer ei tohi jälje mahapanekut näha.

Koera jäljel töötamise ajal ei ole kohtunikul või teda saatvatel isikutel lubatud minna jäljepiirkonda, kus koera/koerajuhi võistkonnal on õigus töötada.

- Suuline käsklus: “*such/ jälg*”
Suulist käsklust “jalg” on lubatud jälje alguses ja peale esimest eset.
- Jäljeajamine: Koerajuht valmistab koera jäljetööks ette. Koer võib töötada vabalt või 10 m pikkuse jäljenööri otsas. Jäljeajamise ajal võib 10 m pikkune jäljenöör kulgeda üle koera selja, küljelt või esi- ja/ või tagajalgade vahelt. Jäljenööri võib kinnitada otse mittepoovas asendis oleva kaelarihma külge või jäljerakmete kinnitusaasa külge (lubatud on järgmist tüüpi jäljerakmed: rinnarakmed või Böttger-rakmed ilma lisarihmadeta). Kutsumise peale raporteerib koerajuht koos koeraga kohtunikule nii, et koer on algasendis. Koerajuht teavitab kohtunikku sellest, kas koer võtab esemed maast üles või näitab neid. Igasugust jõulist mõjutamist enne jäljetööd, jäljetööd alustades ja jäljetöö kestel tuleb vältida. Kohtuniku käsul tuuakse koer aeglaselt ja rahulikult alguspunkti ja pannakse jäljele. Koer peab võtma lõhna jälje alguses rahulikult ja intensiivselt, nina maapinna lähedal. Koer peab jätkama jäljeajamist nina maapinna lähedal, säilitades ühtlast tempot. Koerajuht järgneb koerale 10 m kaugusel jäljenööri lõpus. Vabalt (rihmata) töötades tuleb samuti säilitada 10-meetrist vahemaad. Jäljenöör võib teatud maarel lõdvalt rippuda, kui koerajuht seda käest ei lase. Koer peab töötama nurkades enesekindlalt. Pärast nurga läbimist peab koer jätkama jäljetööd samas tempos. Kohe, kui koer on jõudnud esemeni, peab ta ilma koerajuhi abita selle üles võtma või seda veenvalt näitama. Eset üles võttes on koeral lubatud seista, istuda või tulla koerajuhi juurde. Esemega edasiliikumine või selle ülesvõtmine lamades on viga. Esemete näitamine võib toimuda seistes, istudes või lamades. Erinevate näitamiskiiside vaheldumine on lubatud. Kohe kui koer on eset näidanud või selle üles võtnud, peab koerajuht jäljenööri maha panema ja oma koera juurde minema. Tõstes eset hoidva käe üles, näitab koerajuht, et koer on eseme leidnud. Seejärel võtab koerajuht jäljenööri

uuesti üles ja jätkab koeraga jäljetööd. Peale jäljeajamise lõppu peab koerajuht leitud esemeid kohtunikule näitama.

- c) Hindamine: Kiirus, millega jälg läbi töötatakse, ei mõjuta punktide andmist seni, kuni jäljel töötatakse intensiivselt, ühtlaselt ja veenvalt ning koer ilmutab positiivset suhtumist jäljetöösse. Kui koer kontrollib jälje asetust, siis seda ei loeta veaks seni, kuni koer jäljelt ei lahku. Sihitu ekslemine, maapinnast kõrgel asetsev nina, loomulike vajaduste rahuldamine jäljel, nurkades keerutamine, pidev julgustamine, rihmast juhtimine või suuline abi jäljel või esemetel, vead esemete ülesvõtmisel/ nende näitamisel ja vale eseme näitamine põhjustavad punktide vähendamist. Jäljetöö katkestatakse, kui koerajuht eemaldub jäljest üle ühe nööripikkuse.

Kui koer kavatseb jäljelt ära minna ja koerajuht hoiab teda tagasi, käsib kohtunik koerajuhil koerale järgneda. Kui koerajuht kohtuniku juhiseid ei täida, jäljetöö katkestatakse. Kui jäljetööd ei lõpetata koera jäljele pabneku hetkest 15 minuti jooksul, katkestab kohtunik jäljetöö. Enne jäljetöö katkestamist toimunud esitust hinnatakse.

Kui koer näitab eset mõlemal viisil ehk teisisõnu, kui ta näitab eset ja võtab esemeni jõudes selle suhu, siis loetakse see veaks.

Hinne antakse ainult nende esemete eest, mida näidatakse nii, nagu koerajuht kohtunikule raporteerimisel teatas. Vead eseme näitamisel/ ülesvõtmisel mõjutavad vastava sirge hindamist.

Esemete eest, mida ei näidata/ üles ei võeta, punkte ei anta.

Punktide jaotamine jäljel püsimise eest iga üksiku sirge peale peab peegeldama vastava sirge pikkust ja raskusastet. Igat sirget hinnatakse punktide ja hinnetega. Kui koer ei aja jälge (koer seisab viivitades ühel kohal ja ei aja jälge), võib kohtunik jäljetöö katkestada, isegi siis kui koer asetseb jäljel.

IPO-2 B-osa

Harjutus 1: Vabalt kõrvalkõnd	10 punkti
Harjutus 2: Liikumise pealt istumine	10 punkti
Harjutus 3: Lamamine ja juurdekutsumine	10 punkti
Harjutus 4: Liikumise pealt (kõnnilt) seisma jäämine	10 punkti
Harjutus 5: Esemete toomine tasasel maal	10 punkti
Harjutus 6: Esemete toomine üle tõkke	15 punkti
Harjutus 7: Esemete toomine üle kaldtõkke	15 punkti
Harjutus 8: Edasisaatmine ja lamamine	10 punkti
Harjutus 9: Lamamine häiritud olukorras	10 punkti
Kokku:	100 punkti

Üldised juhised:

Kohtunik annab märguande iga harjutuse alustamiseks. Kõik ülejäänu, nagu pöörded, peatumised, tempomuutused jms., tehakse ilma kohtuniku märguandeta.

Suulisi käsklusi on kirjeldatud eeskirjades. Suulised käsklused on normaalse kõneviisiga antavad lühikesed käsklused, mis koosnevad ühest sõnast. Käsklusi võib anda mistahes keeles. Sama ülesande jaoks tuleb aga alati kasutada ühte ja sama käsklust. Kui koer ei täida harjutust või selle osa peale kolmandat käsklust, harjutus katkestatakse ja punkte selle eest ei anta. Juurdekutsumisel on lubatud kasutada koera nime juurdekutsumiskäskluse "hier/ siia" asemel. Kuid koera nime liitmist ükskõik millise suulise käsklusega loetakse lisakäskluse andmiseks.

Algasendis peab koer istuma tihkelt ja otse koerajuhi vasakul küljel, nii et koera õlg ja koerajuhi põlv on kohakuti. Iga harjutus algab ja lõpeb algasendiga. Harjutust alustades on algasendit lubatud võtta ainult üks kord. Koera lühike kiitmine on lubatud ainult peale iga harjutuse lõpetamist ja algasendi võtmist. Peale koera kiitmist võib koerajuht võtta uue algasendi. Igal juhul peab koera kiitmise ja uue harjutuse alustamise vahele jääma selgelt eristatav vahe (umbes 3 sekundit).

Harjutus algab algasendiga. Koerajuht peab liikuma minimaalselt 10 sammu või maksimaalselt 15 sammu, enne kui annab suulise käskluse harjutuse teostamiseks.

Kõikide alustamiste ja lõpetamiste vahel, nagu ka nendes osades, kus koerajuht pöördub tagasi istuva, seisva või lamava koera juurde, tuleb jälgida selge vahe jätmist (umbes 3 sekundit) enne uue suulise käskluse andmist. Koerajuht võibkoera juurde tagasi pöördudes läheneda koerale eest või minna tema selja tagant ringi.

Korrektset vabalt kõrvalkõndi tuleb harjutuste vahepeal kogu aeg demonstreerida. Viskehantlit võtma minnes peab koer koerajuhiga kaasas olema. Viskehantlit ära tuues ei ole koerajuhil lubatud koeraga mängida või teda üles ergutada.

Überpöörd tehakse suunaga vasakule. Koer võib minna ümber koerajuhi või püsida kogu pöörde vältel kõrval. Igal juhul tuleb überpöördu kogu eksami jooksul samal viisil sooritada.

Koer võib sooritada harjutuse lõpu koerajuhi tagant ringi minnes või eest hüppega koerajuhi kõrvale pöörates.

Mitteelastne tõke on 100 cm kõrgune ja 150 cm laiune. Kaldtõke koosneb kahest osast, mis on tipust üksteisega ühendatud. Kaldtõkke kaks osa on 150 cm laiused ja 191 cm kõrgused. Kaldtõke tuleb panna maha nii, et selle vertikaalne kõrgus oleks 180 cm. Kaldtõkke mõlemad pooled peavad olema kaetud mittelibiseva materjaliga. Ülaosa külge peavad olema kinnitatud kolm kiilu (umbes 24 x 48 mm). Kõik eksamil osalevad koerad peavad hüppama üle samade takistuste.

Eseme toomise harjutustes on lubatud ainult viskehantlid. Oluline on jälgida viskehantlite kaalupiirangute täitmist (tasasel maal - 1000 g; tõke/kaldtõke – 650 g). Kõik osalejad peavad kasutama korraldaja poolt tagatud viskehantleid. Viskehantlit ei tohi koerale enne harjutust suhu panna.

Kui koerajuht unustab mõnda harjutust sooritada, instrueerib kohtunik teda selle sooritamisest. Selle eest punkte ei vähendata.

1. VABALT KÕRVALKÕND (10 punkti)

- a) suuline käsklus: “*fuß*/ kõrval”

Koerajuhil on lubatud anda käsklus ainult algasendist liikumist alustades ja tempomuutustel.

- b) Harjutuse kirjeldus: Enne harjutuse algust läheb koerajuht vabalt kõrval kõndiva koeraga kohtuniku juurde. Koerajuht raporteerib kohtunikule. Raporteerimise ajal peab koer istuma kõrval. Saades koerajuhilt käskluse “kõrval”, peab koer algasendist lahkudes koerajuhile tähelepanelikult, rõõmsalt ja otsejoones järgnema. Koera abaluu peab jääma koerajuhi vasaku põlvega kohakuti. Kui koerajuht peatub, peab koer kiiresti ja otse ilma igasuguse koerajuhi poolse mõjutuseta istuma. Harjutuse alguses peavad koer ja koerajuht kõndima peatumata 50 sammu otse edasi. Peale überpöörde demonstreerimist ja seejärel 10-15 sammu tegemist peab koerajuht näitama kiiret ja aeglast liikumist (mõlemat vähemalt 10 sammu). Üleminek kiirelt liikumiselt aeglasele tuleb teha ilma üleminekusammudeta. Kaks erinevas tempos liikumist peavad kiiruse poolest selgelt erinema.

Seejärel peavad koerajuht ja koer sooritama normaalsel liikumiskiirusel vähemalt ühe parempöörde, ühe vasakpöörde ja ühe überpöörde. Normaalses kõnnitempos liikudes tuleb ka vähemalt üks kord peatuda. Kui koerajuht ja koer liiguvad esimesel sirgel, lastakse viiesekundiliste vahedega kaks lasku (kaliiber 6 mm). Lasud lastakse koerast vähemalt 15 sammu kauguselt. Koer peab jääma püstolilaskude suhtes ükskõikseks. Harjutuse lõpus kõnnib koerajuht koos koeraga vastavalt kohtuniku juhistele läbi liikuva inimrühma, mis koosneb vähemalt neljast inimesest. Inimrühmas peab koerajuht liikuma ümber kahe isiku, ühest pöördega vasakule ja teisest paremale, ja peatuma vähemalt üks kord. Kohtunikul on õigus koerajuhilt nõuda harjutuse kordamist. Koerajuht ja koer lahkuvad inimrühmast ja võtavad algasendi.

- c) Hindamine: etteruttamist, koerajuhist eemal kõrval kõndi, mahajäämist, aeglast või ebakindlat istumist, lisakäsklusi, füüsilist mõjutust koerajuhi poolt, mittetähelepanelikkust kõrvalkõnni kestel

kõikidel liikumiskiirustel ja kõikidel pööretel ja/ või koera mitterõõmsat töösse suhtumist tuleb vastavalt hinnata.

2. LIIKUMISE PEALT ISTUMINE (10 punkti)

- a) kummatki üks suuline käsklus: “*fuß/ kõrval*”, “*sitz/ istu*”
- b) Harjutuse kirjeldus: Koerajuht liigub algasendist vabalt kõrvalkõndiva koeraga otse edasi. Peale 10-15 sammu annab koerajuht suulise käskluse “istu”. Koer peab istuma kiiresti ja otse ilma, et koerajuht peatuks, muudaks liikumiskiirust või vaataks tagasi koera poole. Koerajuht liigub veel 30 sammu, peatub siis ja pöördub kohe näoga oma rahulikult istuva koera poole. Kohtuniku märguandel tuleb ta tagasi koera paremale küljele ja võtab algasendi.
- c) Hindamine: Vigast või ebakorrektset alustust, aeglast istumist, rahutut ja mittetähelepanelikku istumist tuleb vastavalt hinnata. Kui koer lamab või jääb istumise asemel seisma, võetakse 5 punkti maha.

3. LAMAMINE JA JUURDEKUTSUMINE (10 punkti)

- a) Igatühte üks suuline käsklus: “*fuß/ kõrval*”, “*platz/ lama*”, “*hier/ siia*”, “*fuß/ kõrval*”
- b) Harjutuse kirjeldus: Koerajuht liigub algasendist koos vabalt kõrval käiva koeraga otse edasi. Peale 10-15 sammu annab koerajuht koerale suulise käskluse “lama”. Koer peab kiiresti ja otse lamama, ilma et koerajuht peatuks, muudaks liikumiskiirust või vaataks tagasi koera poole.

Koerajuht liigub edasi 30 sammu, peatub siis ja pöördub koheselt näoga oma rahulikult lamava koera poole. Kohtuniku märguandel kutsub koerajuht koera, kasutades käsklust “siia” või koera nime. Koer peab tulema rõõmsalt, kiiresti ja otse ning istuma tihkelt ja otse koerajuhi ette. Suulise käskluse “kõrval” peale peab koer kiiresti minema ja istuma otse koerajuhi kõrvale, nii et koera õlavars on koerajuhi põlvega kohakuti.

- c) Hindamine: Vigast või ebakorrektset alustust, aeglast lamamist, rahutust, aeglast juurdetulekut või aeglustamist koerajuhi juurde jõudes, koerajuhi harkisjalgsel seisakut, vigast koerajuhi ette istumist ja vigast harjutuse lõppu tuleb vastavalt hinnata. Kui koer jääb seisma või istub peale käskluse saamist, võetakse maha 5 punkti.

4. LIIKUMISE PEALT (KÖNNILT) SEISMA JÄÄMINE (10 punkti)

- a) Igatühest üks suuline käsklus: “*fuß/ kõrval*”, “*steh/ seisa*”, “*sitz/ istu*”
- b) Harjutuse kirjeldus: Koerajuht liigub algasendist vabalt kõrvalkõndiva koeraga otse edasi. Peale 10-15 sammu annab koerajuht suulise käskluse “seisa”. Koer peab jääma kiiresti ja liikumise suunas (otse) seisma, ilma et koerajuht peatuks, muudaks liikumiskiirust või vaataks tagasi koera poole. Koerajuht liigub veel 30 sammu, peatub siis ja pöördub kohe näoga rahulikult seisva koera poole. Kohtuniku märguandel tuleb ta otsejoones koera paremale küljele tagasi. Peale 3-sekundilist pausi annab koerajuht koerale suulise käskluse “istu”. Koer peab istuma kiiresti ja otse.
- c) Hindamine: Vigast ja ebakorrektset alustust, käsklusega venitamist, rahutut seismist, sammude tegemist koerajuhi suunas, rahutust koerajuhi naasmisel ja aeglast istumist harjutuse lõpetamisel tuleb vastavalt hinnata. Kui koer lamab või istub peale käskluse “seisa” saamist, võetakse maha 5 punkti.

5. ESEME TOOMINE TASASEL MAAL (10 punkti)

- a) Igatühest üks suuline käsklus: “*bring/ too*”, “*aus/ anna*”, “*fuß/ kõrval*”
- b) Harjutuse kirjeldus: Koerajuht viskab algasendist viskehantli (kaal 1000 g) umbes 10 sammu kaugusele. Suulist käsklust “too” ei tohi anda enne, kui viskehantel lebab maas liikumatult. Koer istub rahulikult koerajuhi kõrval. Peale suulise käskluse “too” saamist peab koer kiiresti ja otse viskehantli juurde jooksuma, võtma selle koheselt suhu ja pöörduma kiiresti ja otse koerajuhi juurde tagasi. Koer peab istuma tihkelt ja otse koerajuhi ette. Koer peab hoidma viskehantlit rahulikult

oma suus niikaua, kuni koerajuht, peale umbes kolmesekundilist pausi, käsklusega “anna” talt viskehantli ära võtab. Koerajuht peab hoidma viskehantlit rahulikult oma paremas käes, nii et parem käsi on sirgelt kõrval. Saades suulise käskluse “kõrval”, peab koer minema kiiresti algasendisse ja istuma otse koerajuhi vasakule küljele nii, et koera õlavars ja koerajuhi põlv oleksid kohakuti. Koerajuht ei tohi asendit terve harjutuse kestel muuta.

- c) Hindamine: Vigast või ebakorrektsel algasendil, aeglast järeleminekut, vigast üles võtmist, aeglast tagasitulekut, viskehantli mahapillamist, viskehantliga mängimist või selle närimist, koerajuhi harkisjalgsel seisakut, vigast etteistumist ja vigast harjutuse lõpetamist tuleb vastavalt hinnata. Viskehantli liiga lähedale viskamine nagu ka koerajuhi poolne abi, ilma et ta oma asendit muudaks, viivad punktide vähendamisele.

Kui koerajuht lahkub oma kohalt enne harjutuse lõppu, hinnatakse harjutus “puudulikuks”. Kui koer ei too viskehantlit ära, antakse harjutuse eest 0 punkti.

6. ESEME TOOMINE ÜLE TÕKKE (100 cm) (15 punkti)

- a) Igastühelst üks suuline käsklus: “hopp/ hopp”, “bring/ too”, “aus/ anna”, “fuß/ kõrval”
- b) Harjutuse kirjeldus: Koerajuht koos koeraga võtab vähemalt 5 sammu kaugusel tõkke ees algasendi. Algasendist viskab koerajuht viskehantli (650 g) üle 100 cm tõkke. Suulist käsklust “too” ei tohi anda enne, kui viskehantel on peatunud. Koer istub rahulikult ja vabalt koerajuhi kõrval. Peale suuliste käskluste “hopp” (suuline käsklus “too” tuleb anda ajal, kui koer on üle tõkke hüppamas), peab koer hüppama üle tõkke, jooksma kiiresti ja otsejoones viskehantli juurde, selle koheselt üles võtma, ümber pöörama ja hüppama üle tõkke ning tooma viskehantli kiiresti ja otsejoones koerajuhile. Koer peab istuma tihkelt ja otse koerajuhi ette. Koer peab hoidma viskehantlit rahulikult oma suus, kuni koerajuht peale umbes 3 sekundilist pausi, võtab koeralt viskehantli, andes selleks suulise käskluse “anna”. Koerajuht peab hoidma viskehantlit rahulikult oma paremas käes, nii et parem käsi on sirgelt paremal küljel.

Suulise käskluse “kõrval” peale peab koer kiiresti tulema algasendisse ja istuma kiiresti ja otse koerajuhi vasakule küljele, nii et koera õlavars ja koerajuhi põlv on kohakuti. Koerajuht ei tohi oma asendit harjutuse kestel muuta.

- c) Hindamine: Vigast algasendit, aeglast hüppamist ja esemele järeleminekut, vigast eseme võtmist, aeglast tagasihüpet, viskehantli pillamist, viskehantliga mängimist või selle närimist, koerajuhi harkisjalgsel seismist, vigast istumist koerajuhi ette ja vigast harjutuse lõpetamist tuleb vastavalt hinnata. Tõkke puudutamise eest tuleb maha võtta kuni 1 punkt hüppe kohta ja tõkkele toetamise eest kuni 2 punkti.

Minekuhüpe	Eseme toomine	Tagasihüpe
5 punkti	5 punkti	5 punkti

Harjutuse eest punktide saamine on võimalik siis, kui vähemalt kaks kolmest harjutuse osast (minekuhüpe – eseme toomine – tagasihüpe) on sooritatud.

Mõlemad hüpped perfektsed, toomine märkusteta	=	15 punkti
Mineku- või tagasihüppest keeldumine, toomine märkusteta	=	10 punkti
Mõlemad hüpped perfektsed, viskehantlit ei tooda	=	10 punkti

Kui koerajuhti poolt visatud viskehantel maandub liiga kaugale küljele või on koera poolt halvasti nähtav, võib koerajuht küsida kohtunikult luba viskehantli uuesti viskamiseks või kohtunik võib soovitada uuesti viskamist. Selle eest punkte ei vähendata. Koer peab jääma istuvasse asendisse, kui selline situatsioon juhtub.

Iga koerajuhi poolne abi ilma et ta oma asendit muudaks, tuleb vastavalt hinnata. Kui koerajuht muudab oma asendit enne harjutuse lõppu, on harjutuse hinne “puudulik”.

7. ESEME TOOMINE ÜLE KALDTÖKKE (180 cm) (15 punkti)

- a) igastühest üks suuline käsklus: “*hopp/ hüppa*”, “*bring/ too*”, “*aus/ anna*”, “*fuß/ kõrval*”
- b) Harjutuse kirjeldus: Koerajuht koos koeraga võtab kaldtõkke ees algasendi, vähemalt 5 sammu kaugusel tõkkest. Algasendist viskab koerajuht viskehantli (650 g) üle kaldtõkke.

Koer peab rahulikult ja vabalt koerajuhti kõrval istuma. Peale suulise käskluse “hopp” saamist (suuline käsklus “too” tuleb anda ajal, kui koer on üle kaldtõkke ronimas), peab koer ronima üle kaldtõkke, jooksmata kiiresti ja otse viskehantli juurde, võtma selle koheselt üles, pöörama ümber ja koheselt ronima tagasi üle kaldtõkke ning tooma viskehantli kiiresti ja otsejoones.

Koer peab hoidma viskehantlit oma suus, kuni koerajuht, peale umbes kolme sekundilist pausi, võtab viskehantli koeralt, andes selleks suulise käskluse “anna”. Koerajuht peab hoidma viskehantlit rahulikult oma paremas käes nii, et parem käsi on sirgelt küljel. Suulise käskluse “kõrval” peale peab koer kiiresti tulema algasendisse ja istuma otse koerajuhi vasakule küljele nii, et koera õlavars ja koerajuhi põlv oleks kohakuti. Koerajuht ei tohi asendit harjutuse kestel muuta.

- c) Hindamine: Vigast algasendit, aeglast hüppamist ja esemele järeleminekut, vigast eseme võtmist, aeglast tagasihüpet, viskehantli maha pillamist, viskehantliga mängimist või selle närimist, koerajuhi harkisjalgsel seisakut, vigast koerajuhi ette istumist ja vigast harjutuse lõpetamist tuleb vastavalt hinnata.

Minekuhüpe	Eseme toomine	Tagasihüpe
5 punkti	5 punkti	5 punkti

Harjutuse eest punktide saamine on võimalik siis, kui vähemalt kaks kolmest harjutuse osast (minekuhüpe – eseme toomine – tagasihüpe) on sooritatud.

Mõlemad hüpped perfektsed, toomine märkusteta	=	15 punkti
Mineku- või tagasihüppest keeldumine, toomine märkusteta	=	10 punkti
Mõlemad hüpped perfektsed, viskehantlit ei tooda	=	10 punkti

Kui koerajuhti poolt visatud viskehantel maandub liiga kaugele küljele või on koera poolt halvasti nähtav, võib koerajuht küsida kohtunikult luba viskehantli uuesti viskamiseks või kohtunik võib soovitada uuesti viskamist. Selle eest punkte ei vähendata. Koer peab jääma istuvasse asendisse, kui selline situatsioon juhtub.

Iga koerajuhi poolset abi, ilma et ta oma asendit muudaks, tuleb vastavalt hinnata. Kui koerajuht muudab oma asendit enne harjutuse lõppu, on harjutuse hinne “puudulik”.

8. EDASISAATMINE JA LAMAMINE (10 punkti)

- a) Igastühest üks suuline käsklus: “*voraus/ edasi*”, “*platz/ lama*”, “*sitz/ istu*”
- b) Harjutuse kirjeldus: Algasendist kõnnib koerajuht koos oma vabalt kõrval kõndiva koeraga kohtuniku poolt osutatud suuna. Peale 10-15 sammu annab koerajuht koerale suulise käskluse “edasi”. Samaaegselt tõstab koerajuht oma käe (ainult üks kord) ja peatub. Koer peab enesekindlalt, kiires tempos ja otsejoones vähemalt 30 sammu kindlaksmääratud suunas edasi minema. Kohtuniku märgandel annab koerajuht suulise käskluse “lama”. Koer peab koheselt lamama. Koerajuht võib hoida oma kätt tõstetuna, kuni koer on lamanud. Kohtuniku märguandel läheb koerajuht koera juurde ja asetub tema paremale küljele. Peale umbes 3 sekundit annab koerajuht koerale suulise käskluse “istu”, koer peab istuma kiiresti ja otse algasendisse.
- c) Hindamine: vigast harjutuse algusosa, koerajuhi järgnemist koerale, koera liiga aeglast edasiminekut, suurt kõrvalekallet küljele, liiga lühikest distantssi, liiga varajast või kõhklevat lamamist, rahutut lamamist või enneaegselt püsti-/ istuma tõusmist, kui koerajuht koera juurde läheb, tuleb vastavalt hinnata.

9. LAMAMINE HÄIRITUD OLUKORRAS (10 punkti)

- a) Igastühest üks suuline käsklus: “*platz/lama*”, “*sitz/istu*”
- b) Harjutuse kirjeldus: Enne järgmise koera kuulekusosa algust, paneb koerajuht oma koera algasendist suulise käsklusega “*lama*”, kohtuniku poolt määratud punkti, lamama. Jalutusrihma või mingit muud eset ei tohi koera juurde jätta. Seejärel kõnnib koerajuht harjutusväljaku piirides umbes 30 sammu pöördumata eemale ja jääb sinna vaikselt seljaga koera poole, koera vaatevälja seisma. Koer peab olema rahulikult, ilma igasuguse koerajuhi poolse mõjutuseta, lamavas asendis, ajal mil teine koer sooritab harjutusi 1-7. Kohtuniku märguandel läheb koerajuht koera juurde tagasi ja asetub tema paremale küljele. Peale lühikest pausi (umbes kolm sekundit), saab koer käskluse “*istu*”. Koer peab kiiresti ja otse algasendisse istuma.
- c) Hindamine: koerajuhi rahutut käitumist või muud koerajuhi poolset varjatud abi, rahutut lamamist või enneaegset seisma-/ istuma tõusmist, kui koerajuht naaseb, tuleb vastavalt hinnata. Kui koer istub või seisab, aga jääb määratud piirkonda, antakse osalised punktid. Kui koer liigub määratud piirkonnast rohkem kui 3 meetrit enne, kui teine koer on lõpetanud harjutuse 4, antakse selle harjutuse eest 0 punkti. Kui koer lahkub määratud piirkonnast peale seda, kui harjutus 4 on lõpetatud, antakse osalised punktid. Kui koer liigub koerajuhi naasmisel talle vastu, vähendatakse sooritust 3 punkti võrra.

IPO-2

C-osa

Harjutus 1:	Varrukamehe otsimine	5 punkti
Harjutus 2:	Valvamine ja haukumine	10 punkti
Harjutus 3:	Varrukamehe põgenemisürituse takistamine	10 punkti
Harjutus 4:	Koera enesekaitse valvamise ajal	20 punkti
Harjutus 5:	Selja tagant konvoeerimine	5 punkti
Harjutus 6:	Rünnak koerale selja tagant konvoeerimisel	30 punkti
Harjutus 7:	Rünnak koerale liikumise pealt	20 punkti
Kokku:		100 punkti

Üldised juhised:

Piki väljakut on vahelduva asetusega üles pandud 6 varjet, 3 mõlemal küljel (vaata joonist). Vajalikud märgid peavad olema koerajuhile, kohtunikule ja varrukamehele selgelt nähtavad.

Varrukamees peab olema varustatud kaitseülkonna, varruka ja pehme nuudiga. Varrukas peab olema varustatud hammustustõkkega ja dzuudist valmistatud, loomulikku värvi varrukakattega.

Kui see on koera jälgimiseks vajalik, ei pea varrukamees valvamisetapis liikumatult seisma, kuid ta ei tohi teha mingeid ähvardavaid või kaitsvaid liigutusi.

Varrukamees peab oma keha varrukaga kaitsma. Koerajuht otsustab, mil viisil ta varrukamehelt pehme nuudi ära võtab (vaata ka “Üldine info” lk. 9-12 – “Varrukamehe reeglid”).

Kõikidel eksamitasemetel on võimalik töötamine ainult ühe varrukamehega. Kui samal eksamitasemel osaleb rohkem kui 5 koera, on nõutav ka teine varrukamees. Kõik koerad ühel eksamitasemel peavad töötama sama varrukamehe/ varrukameestega.

Koerad, kes on kontrolli alt väljas, kes peale kaitseharjutust ei lase lahti või lasevad lahti ainult peale koerajuhi füüsilist mõjutamist, kes hammustavad varrukameest mujalt kui varrukast, tuleb diskvalifitseerida. TSB-hinnangut neile ei anta.

Koerte puhul, kes ebaõnnestuvad kaitseharjutuses või kes jooksevad ära, tuleb kaitseosa katkestada. Koer ei saa kaitseosast hinnangut. Sellest hoolimata peab koer saama TSB-hinnangu.

Suuline käsklus “*aus/ anna*” on lubatud üks kord iga kaitseosa harjutuse juures. Hindamist “lahtilaskmisel” vaata allpool olevast tabelist.

Aeglane lahti laskmine	Esimene lisakäsklus, millele järgneb kohene lahti laskmine	Esimene lisakäsklus, millele järgneb aeglane lahti laskmine	Teine lisakäsklus, millele järgneb kohene lahtilaskmine	Teine lisakäsklus, millele järgneb aeglane lahti laskmine	Koer ei lase peale teist lisakäsklust lahti, vastavalt lisamõjutus
0.5-3.0	3.0	3.5-6.0	6.0	6.5-9.0	Diskvalifitseerimine

1. Varrukamehe otsimine (5 punkti)

- Igähte üks suuline käsklus: “*revier/ otsi* või *vorang/ edasi*”, “*hier/ siia*” (suulist käsklust “*siia*” võib anda ühendatuna koera nimega)
- Harjutuse kirjeldus: Varrukamees asub viimases varjes koera nägemispiirkonnast väljas. Enne varjete otsimise alustamist asetub koerajuht koos vabalt kõrval kõndiva koeraga teise ja kolmanda varje vahele nii, et oleks võimalik sooritada neli külgpõiget. Kohtuniku märguandel algab C-osa. Peale seda, kui koerajuht annab suulise käskluse “*otsi*” koos visuaalse käsklusega, mis sooritatakse kas parema või vasaku käega ja mis võib olla korduv, peab koer kiiresti koerajuhi juurest lahkuma, osutatud varjele enesekindlalt lähenema ning tihedalt ja tähelepanelikult ümber selle jooksmata. Kohe, kui koer on varje läbi otsinud, annab koerajuht koerale suulise käskluse “*siia*” (koera nime lisamine käsklusele on lubatud) ja saadab liikumises oleva koera suulise käsklusega “*otsi*” järgmisesse varjesse. Koerajuht liigub normaalses kõnnitempos mööda kujuteldavat keskjoont. Koerajuhil ei ole lubatud sellelt kujuteldavalt joonelt varrukamehe otsimise ajal lahkuda. Koer peab olema kogu aeg koerajuhist eespool (koerajuhi ees). Kui koer jõuab varjesse, milles on varrukamees, peab koerajuht jääma seisma. Siit edasi ei ole rohkem suulisi ega visuaalseid käsklusi lubatud anda.
- Hindamine: puuduseid kontrollitavuses, kiires ja eesmärgipärasest varjete otsimises ning ka lähedases ja tähelepanelikus jooksmises ümber varjete, tuleb vastavalt hinnata.

2. Valvamine ja haukumine (10 punkti)

- Mõlemat üks suuline käsklus: “*hier/ siia*”, “*fuß/ kõrval*”
- Harjutuse kirjeldus: Koer peab aktiivselt ja tähelepanelikult varrukamehele vastu astuma ning jätkuvalt haukuma. Koer ei tohi varrukamehe vastu hüpata ega kinni haarata. Peale seda kui koer on umbes 20 sekundit haukunud, läheneb koerajuht peale kohtunikult saadud märguannet varjele ja peatub umbes 5 sammu kaugusel sellest. Kohtuniku märguandel kutsub koerajuht oma koer varjest ära algasendisse.
- Hindamine: puuduseid jätkuvas ja nõudlikus haukumises ja tugevasvalvamises, kohtunikust ja lähenevast koerajuhist mitte mõjutada laskmises kuni suulise käskluse saamiseni, tuleb vastavalt hinnata. 5 punkti annab järjepidev haukumine, nõrga haukumise eest võetakse maha 2 punkti. Kui koer ei haugu aga valvab varrukameest aktiivselt, tähelepanelikult ja lähedal, võetakse maha 5 punkti. Varrukamehe segamine, näiteks müksamise, peale hüppamisega, viib kuni 2 punkti maha võtmiseni. Kuni 9 punkti võib maha võtta tugeva haaramise eest. Kui koer lahkub varrukamehe juurest enne, kui koerajuht saab kohtunikult märguande keskjoonelt lahkumiseks, võib koera teistkordselt varjesse saata. Kui koer sellel korral jääb varrukamehe juurde, võib kaitseosa jätkuda, kuigi valvamise ja haukumise harjutus tuleb hinnata “puudulikuks”. Kui koer ei taha varjet otsida ja lahkub varrukamehe juures uuesti, C-osa katkestatakse. Kui koer naaseb koerajuhi juurde hetkel, kui koerajuht on lähenemas varjele, et koera ära võtta, või koer naaseb koerajuhi juurde enne selleks vastava suulise käskluse saamist, antakse vaid osalised punktid, mis vastavad "ebapiisavale" hindele.

3. Varrukamehe põgenemisürituse takistamine (10 punkti)

- a) Igaühte üks suuline käsklus: “*fuß/ kõrval*”, “*platz/ lama*”, “*aus/ anna*”
- b) Harjutuse kirjeldus: Peale kohtuniku märguannet, käsib koerajuht varrukamehel varjest välja astuda. Varrukamees liigub normaalse sammuga põgenemiseks määratud punkti. Kohtuniku märguandel liigub koerajuht koos oma vabalt kõrval kõndiva koeraga punkti, kus koer peab enne põgenemist lamama. Vahemaa koera ja varrukamehe vahel on 5 sammu. Koerajuht jätab koera lamamisasendis valvama ja liigub varjesse, säilitades koera, kohtuniku ja varrukamehega visuaalse kontakti. Kohtuniku märguandel üritab varrukamees põgeneda. Koer peab koheselt, iseseisvalt, kõhklematult ning efektiivselt, energilise ja tugeva haardega, põgenemist takistama. Koer võib hammustada ainult varrukamehe varrukast. Kohtuniku märguandel jääb varrukamees liikumatult seisma. Kui varrukamees lõpetab liikumise peab koer koheselt lahti laskma. Koerajuht võib anda suulise käskluse “anna” iseseisvalt, sobiva aja jooksul.

Kui koer ei lase peale esimest käsklust lahti, võib koerajuht anda kaks lisakäsklust “anna”, peale seda, kui on kohtunikult märguande saanud. Koer koer ei lase lahti peale kolmanda käskluse saamist (üks lubatud ja kaks lisakäsklust), võistkond diskvalifitseeritakse. Koerajuht peab “anna” käsklust andest seisma rahulikult, ilma koera mingilgi viisil mõjutamata. Peale varrukamehest lahti laskmist peab koer jääma varrukamehe lähedale ning teda tähelepanelikult valvama.

- c) Hindamine: Puuduste eest olulistest hindamiskriteeriumides, nagu kiire ja energiline vastus ja jälitamine koos jõulise hammustamisega ja efektiivse põgenemise takistamisega, täielik ja rahulik haare enne lahti laskmist, varrukamehe tähelepanelik ja tihke valvamine, tuleb vastavalt maha arvestada. Kui koer jääb lamama või ei takista põgenemist hammustamisega ja valvamisega enne, kui varrukamees on jõudnud teha umbes 20 sammu, kaitseosa katkestatakse.

Kui koer on veidi tähelepanematu ja/või segab (häirib) varrukameest kergelt valvamisetapis, alandatakse soorituse eest antavat hinnet ühe palli võrra. Kui koer valvab varrukameest väga tähelepanematult ja/või segab (häirib) varrukameest väga palju, alandatakse soorituse eest antavat hinnet kahe palli võrra. Kui koer ei valva varrukameest, kuid on tema juures, alandatakse soorituse eest antavat hinnet kolme palli võrra. Kui koer lahkub varrukamehe juurest või koerajuht annab koerale suulise käskluse varrukamehe juurde jäämiseks, C-osa katkestatakse (lõpetatakse).

4. Koera enesekaitse valvamise ajal (20 punkti)

- a) Mõlemat üks suuline käsklus: “*aus/ anna*”, “*fuß/ kõrval*”
- b) Harjutuse kirjeldus: Peale umbes 5-sekundilist valvamisetappi ründab varrukamees kohtuniku märguandel koera. Ilma mingi koerajuhi poolse mõjutuseta peab koer ennast energilise ja jõulise haardega kaitsma. Koer võib hammustada ainult kaitsevarrukast. Kohe kui koer on haaranud varrukast, lööb varrukamees teda nuudiga kaks korda. Löögid on lubatud õlgade ja turja piirkonda. Peale kohtuniku märguannet jääb varrukamees liikumatult seisma. Peale seda, kui varrukamees on rünnaku lõpetanud ja jäänud liikumatult seisma, peab koer koheselt lahti laskma. Koerajuht võib anda iseseisvalt sobiva aja jooksul ühe käskluse “anna”.

Kui koer ei lase lahti peale esimese, lubatud käskluse saamist, võib koerajuht kohtuniku märguandel anda veel kaks lisakäsklust “anna”. Kui koer ei lase ka nende käskluste peale lahti (üks lubatud ja kaks lisakäsklust), võistkond diskvalifitseeritakse. Koerajuht käsklust “anna” andes seisma liikumatult ilma koera kuidagi mõjutamata. Peale seda, kui koer on lahti lasknud peab ta jääma tihkelt varrukamehe juurde ja teda tähelepanelikult valvama. Kohtuniku märguandel kõnnib koerajuht normaalse kõnniga otsejones koera juurde ja suulise käsklusega “*körval*” võtab koera algasendisse. Pehmet nuuti varrukamehelt ära ei võeta.

- c) Hindamine: Puuduste eest olulistest hindamiskriteeriumides, nagu kiire ja tugev haaramine, täielik ja rahulik haare kuni lahtilaskmiseni, tähelepanelik ja tihke varrukamehe valvamine, tuleb vastavalt maha arvestada.

Kui koer on kergelt mittetähepanelik ja/või segab varrukameest kergelt valvamisetapis, alandatakse soorituse eest antavat hinnet ühe palli võrra. Kui koer valvab varrukameest väga hajameelselt ja/ või segab varrukameest väga palju, alandatakse soorituse eest antavat hinnet kahe palli võrra. Kui koer ei valva varrukameest aga jääb tema juurde, alandatakse soorituse eest antavat hinnet kolme palli võrra. Kui koer tuleb koerajuhi poole, kui see läheneb, on harjutuse hinne "ebapiisav". Kui koer jätab varrukamehe enne, kui kohtunik on andnud koerajuhile loa juurdeminekuks või koerajuht annab koerale käskluse varrukamehe juurde jäämiseks, C-osa katkestatakse.

5. Selja tagant konvoeerimine (5 punkti)

- a) Üks suuline käsklus: "fuß/ kõrval"
- b) Harjutuse kirjeldus: Harjutusele 4 järgneb varrukamehe selja tagant konvoeerimine umbes 30 sammu pikkusel distantsil. Selja tagant konvoeerimise marsruut määratakse kohtuniku poolt. Koerajuht käsib varrukamehel liikumist alustada. Koerajuht järgneb varrukamehele koos vabalt kõrval kõndiva koeraga umbes 5 sammu kaugusel. Koer peab varrukameest tähepanelikult jälgima. 5-sammulist vahemaad varrukamehega peab koerajuht kogu konvoeerimise kestel säilitama.
- c) Hindamine: Puuduste eest olulistes hindamiskriteeriumides, nagu varrukamehe tähepanelik jälgimine, korrektne kõrvalkõnd, koerajuhi poolt 5-sammulise vahemaa säilitamine, tuleb vastavalt maha arvestada.

6. Rünnak koerale selja tagant konvoeerimisel (30 punkti)

- a) Mõlemat üks suuline käsklus: "aus/ anna", "fuß/ kõrval"
- b) Harjutuse kirjeldus: Rünnak koerale seljatagant konvoeerimisel tehakse kohtuniku märguandel liikumise pealt. Koer peab rünnakule ilma igasuguse koerajuhipoolse mõjutuseta ja kõhklemata energilise ning jõulise haardega vastama. Koer võib varrukameest hammustada ainult kaitsevarrukast. Kohe, kui koer on varrukast haaranud, jääb koerajuht seisma. Kohtuniku märguandel lõpetab varrukamees ründamise. Kui varrukamees on liikumatult seisma jäänud, peab koer koheselt lahti laskma. Koerajuht võib anda iseseisvalt sobival ajal ühe suulise käskluse "anna".

Kui koer ei lase lahti peale esimese, lubatud käskluse saamist, võib koerajuht kohtuniku märguandel anda veel kaks lisakäsklust "anna". Kui koer ei lase lahti kolme käskluse peale (üks lubatud ja kaks lisakäsklust), võistkond diskvalifitseeritakse. Koerajuht peab käsklust "anna" andes seisma liikumatult, koera mingilgi viisil mõjutamata. Koer peab peale lahtilaskmist jääma varrukamehe vahetusse lähedusse ja teda tähepanelikult valvama. Kohtuniku märguandel kõnnib koerajuht normaalses kõnnitempos otsejoonies koera juurde ja võtab ta suulise käsklusega "kõrval" algasendisse. Pehme nuut võetakse varrukamehelt ära.

Järgneb varrukamehe küljelt konvoeerimine kohtuniku juurde (distants umbes 20 sammu). Suuline käsklus "kõrval" on lubatud. Koer peab kõndima varrukamehe paremal küljel, nii et ta jääb koerajuhi ja varrukamehe vahele. Koer peab konvoeerimise ajal varrukameest tähepanelikult jälgima. Koer ei tohi varrukameest segada, talle vastu hüpata ega temast haarata. Rühm peatub kohtuniku ees. Koerajuht annab pehme nuudi kohtunikule üle ja raporteerib.

- c) Hindamine: Puuduste eest olulistes hindamiskriteeriumides, nagu kiire ja tugev haaramine, täielik ja rahulik haare kuni lahtilaskmiseni, varrukamehe tähepanelik ja lähedalt valvamine peale lahti laskmist, tuleb vastavalt maha arvestada..

Kui koer on veidi tähelepanematu ja/või segab varrukameest kergelt valvamisetapis, harjutuse hinnet alandatakse ühe võrra. Kui koer valvab varrukameest väga hajameelselt ja/ või segab varrukameest väga palju, alandatakse soorituse eest antavat hinnet kahe palli võrra. Kui koer ei valva varrukameest kuid on tema juures, alandatakse soorituse eest antavat hinnet kolme palli võrra. Kui koer tuleb läheneva koerajuhi poole, on harjutuse hinne "puudulik". Kui koer lahku varrukamehe juurest enne, kui kohtunik on andnud koerajuhile loa juurdeminekuks, või koerajuht annab koerale suulise käskluse varrukamehe juurde jäämiseks, C-osa katkestatakse.

7. Rünnak koerale liikumise pealt (20 punkti)

- a) Igäihte üks suuline käsklus: “*sitz/ istu*”, “*voran or pack ihn/ edasi või võta*”, “*aus/ anna*”, “*fuß/ kõrval*”, “*fuß/ kõrval*”
- b) Harjutuse kirjeldus: Koerajuht saadetakse koos koeraga märgitud punkti, mis asub eksamiväljaku keskjoonel ja esimese varjega samal tasemel. Koera võib hoida kaelarihmast, kuid on keelatud teda ergutada. Kohtuniku märguandel astub varrukamees, kes on varustatud pehme nuudiga, varjest välja ja jookseb keskjoone poole. Kui varrukamees on jõudnud keskjoonele, pöörduv ta koerajuhi poole ning ründab koerajuhti ja koera (eest) peatumata või liikumist aeglustamata, samal ajal karjudes ning ähvardavaid liigutusi tehes. Kohe kui varrukamees on jõudnud punkti, mis on koerajuhist ja koerast umbes 40-50 sammu kaugusel, laseb koerajuht kohtuniku märguandel koera, koos suulise käsklusega “võta”, lahti. Peale käskluse saamist peab koer kõhkluseta varrukast haarama ning rünnaku energilise ja tugeva haardega takistama. Koer võib varrukameest hammustada ainult kaitsevarrukast. Koerajuht ei tohi oma kohalt lahkuda. Kohtuniku märguandel lõpetab varrukamees rünnaku. Kui varrukamees on ründamise lõpetanud ja seisab liikumatult, peab koer koheselt lahti laskma. Koerajuht võib iseseisvalt, sobival hetkel anda suulise käskluse “anna”.

Kui koer ei lase lahti peale esimese, lubatud käskluse saamist, võib koerajuht kohtuniku märguandel anda veel kaks lisakäsklust “anna”. Kui koer ei lase ka nende käskluste peale lahti (üks lubatud ja kaks lisakäsklust), võistkond diskvalifitseeritakse. Koerajuht peab käsklust “anna” andes seisma liikumatult ilma koera kuidagi mõjutamata. Peale lahti laskmist peab koer jääma tihkelt varrukamehe juurde ja teda tähelepanelikult valvama. Kohtuniku märguandel kõnnib koerajuht normaalsel sammul otsejoones koera juurde ja võtab suulise käsklusega “kõrval” koera algasendisse. Pehme nuut võetakse varrukamehelt ära.

Sellele järgneb varrukamehe küljelt konvoeerimine kohtuniku juurde (distsants umbes 20 sammu). Suuline käsklus “kõrval” on lubatud. Koer peab kõndima varrukamehe paremal küljel nii, et ta jääb koerajuhi ja varrukamehe vahele. Koer peab konvoeerimise ajal varrukameest tähelepanelikult jälgima. Koer ei tohi varrukameest segada (talle vastu hüpata või temast haarata). Rühm peatub kohtuniku ees. Koerajuht annab pehme nuudi kohtunikule üle ja esitab lõpuraporti. Enne kohtunikupoole hinnangu andmist pannakse koer rihma otsa.

- c) Hindamine: Puuduste eest olulistest hindamiskriteeriumides, nagu energiline kaitsmine koos jõulise haaramisega, täielik ja rahulik haare kuni lahtilaskmiseni, tähelepanelik ja tihke varrukamehe valvamine, tuleb vastavalt maha arvestada.

Kui koer on valvamisetapis veidi tähelepanematu ja/või segab (häirib) kergelt varrukameest, alandatakse soorituse eest antavat hinnet ühe palli võrra. Kui koer valvab varrukameest väga tähelepanematult ja/või segab(häirib) varrukameest väga palju, alandatakse soorituse eest antavat hinnet kahe palli võrra. Kui koer ei valva varrukameest, kuid on tema juures, alandatakse soorituse eest antavat hinnet kolme palli võrra. Kui koer tuleb läheneva koerajuhi poole, on harjutuse hinne “puudulik”. Kui koer lahkub varrukamehe juurest enne, kui kohtunik on andnud koerajuhile loa juurdeminekuks või koerajuht annab koerale suulise käskluse varrukamehe juurde jäämiseks, C-osa katkestatakse.

IPO-3

Jaguneb järgmisteks osadeks:	Osa A	100 punkti
	Osa B	100 punkti
	Osa C	100 punkti
	Kokku:	300 punkti

IPO-3 A-osa

Jälje teeb koera jaoks võõras isik, vähemalt 600 sammu, 5 sirget, 4 nurka (umbes 90 kraadi), 3 eset, vähemalt 60 minutit vana, jälje läbitöötamiseks aega 20 minutit

Jäljel püsimine:	80 punkti
Esemed (7+7+6)	20 punkti
Kokku	100 punkti

Üldised juhised:

Kohtunik või jäljeosa eest vastutav isik määrab kindlaks jälje kuju, kusjuures arvestada tuleb jäljepõllu asetust. Jälgede jaoks tuleb kasutada erinevaid kujusid. Ei ole lubatud, et esemed ja nurgad paikneksid igal jäljel üksteisest samal kaugusel. Jälje algus tuleb selgelt tähisega märkida. Tähis tuleb torgata maasse jäljealgusest (lõhnapadjast) vahetult vasakule.

Osalejate stardijärjekord loositakse peale jälje mahapanekut kohtuniku juuresolekul.

Jäljetegija peab enne jälje mahapanekut kohtunikule või jälje tegemise eest vastutavale isikule jäljeesemeid näitama. Kasutada tohib ainult tugevalt lõhnastatud esemed (need on olnud vähemalt 30 minutit jäljetegija käes). Jäljetegija jääb hetkeks jälje alguspunkti (lõhnapadjale) ja jätkab seejärel normaalse sammuga liikumist kohtuniku poolt määratud suunas. Nurgad tuleb teha samuti normaalse sammuga. Esimene ese tuleb panna jäljele vähemalt 100 sammu järel esimesel või teisel sirgel. Teine ese asetatakse teisele või kolmandale sirgele ja kolmas ese viimase sirge lõppu. Esemed tuleb panna jäljele liikumise pealt. Peale viimase eseme mahapanekut viimase sirge lõpus peab jäljetegija jätkama veel mõned sammud otse edasi kõndimist. Samal jäljel tuleb kasutada erinevat liiki esemeid (materjalid: nahk, tekstiil, puit). Esemed peavad olema umbes 10 cm pikad, 2-3 cm laiad ja 0,5-1 cm paksud. Nende värv ei tohi silmatorkavalt maastiku omast erineda. Koerajuht ja koer ei tohi jälje mahapanekut näha.

Koera jäljel töötamise ajal ei ole kohtunikul või teda saatvatel isikutel lubatud minna jäljepiirkonda, kus koera/koerajuhi võistkonnal on õigus töötada.

- Suuline käsklus: “such/ jälg”
Suulist käsklust “jälg” on lubatud jälje alguses ja peale esimest eset.
- Jäljeajamine: Koerajuht valmistab koera jäljetöökse ette. Koer võib töötada vabalt või 10 m pikkuse jäljenööri otsas. Jäljeajamise ajal võib 10 m pikkune jäljenöör kulgeda üle koera selja, küljelt või esi- ja/ või tagajalgade vahelt. Jäljenööri võib kinnitada otse mittepoovas asendis oleva kaelarihma külge või jäljerakmete kinnitusaasa külge (lubatud on järgmist tüüpi jäljerakmed: rinnarakmed või Böttger-rakmed ilma lisarihmadata). Kutsumise peale raporteerib koerajuht koos koeraga kohtunikule nii, et koer on algasendis. Koerajuht teavitab kohtunikku sellest, kas koer võtab esemed maast üles või näitab neid. Igasugust jõulist mõjutamist enne jäljetööd, jäljetööd alustades ja jäljetöö kestel tuleb vältida. Kohtuniku käsul tuuakse koer aeglaselt ja rahulikult alguspunkti ja pannakse jäljele. Koer peab võtma lõhna jälje alguses rahulikult ja intensiivselt, nina maapinna lähedal. Koer peab jätkama jäljeajamist nina maapinna lähedal, säilitades ühtlast tempot. Koerajuht järgneb koerale 10 m kaugusel jäljenööri lõpus. Vabalt (rihmata) töötades tuleb samuti säilitada 10-meetrist vahemaad. Jäljenöör võib teatud maarel lõdvalt rippuda, kui koerajuht seda käest ei lase. Koer peab töötama nurkades enesekindlalt. Pärast nurga läbimist peab koer jätkama jäljetööd samas tempos. Kohe, kui koer on jõudnud esemeni, peab ta ilma koerajuhi abita selle üles võtma või seda veenvalt näitama. Eset üles võttes on koeral lubatud seista, istuda või tulla koerajuhi juurde. Esemega edasiliikumine või selle ülesvõtmine lamades on viga. Esemete näitamine võib toimuda seistes, istudes või lamades. Erinevate näitamiskiiside vaheldumine on lubatud. Kohe kui koer on

eset näidanud või selle üles võtnud, peab koerajuht jäljenööri maha panema ja oma koera juurde minema. Tõstes eset hoidva käe üles, näitab koerajuht, et koer on eseme leidnud. Seejärel võtab koerajuht jäljenööri uuesti üles ja jätkab koeraga jäljetööd. Peale jäljeajamise lõppu peab koerajuht leitud esemeid kohtunikule näitama.

- c) Hindamine: Kiirus, millega jälg läbi töötatakse, ei mõjuta punktide andmist seni, kuni jäljel töötatakse intensiivselt, ühtlaselt ja veenvalt ning koer ilmutab positiivset suhtumist jäljetöösse. Kui koer kontrollib jälje asetust, siis seda ei loeta veaks seni, kuni koer jäljelt ei lahku. Sihitu ekslemine, maapinnast kõrgel asetsev nina, loomulike vajaduste rahuldamine jäljel, nurkades keerutamine, pidev julgustamine, rihmast juhtimine või suuline abi jäljel või esemetel, vead esemete ülesvõtmisel/ nende näitamisel ja vale eseme näitamine põhjustavad punktide vähendamist. Jäljetöö katkestatakse, kui koerajuht eemaldub jäljest üle ühe nööri pikkuse.

Kui koer kavatseb jäljelt ära minna ja koerajuht hoiab teda tagasi, käsib kohtunik koerajuhil koerale järgneda. Kui koerajuht kohtuniku juhiseid ei täida, jäljetöö katkestatakse. Kui jäljetööd ei lõpetata koera jäljele pabneku hetkest 20 minuti jooksul, katkestab kohtunik jäljetöö. Enne jäljetöö katkestamist toimunud esitust hinnatakse.

Kui koer näitab eset mõlemal viisil ehk teisisõnu, kui ta näitab eset ja võtab esemeni jõudes selle suhu, siis loetakse see veaks.

Hinne antakse ainult nende esemete eest, mida näidatakse nii, nagu koerajuht kohtunikule raporteerimisel teatas. Vead eseme näitamisel/ ülesvõtmisel mõjutavad vastava sirge hindamist.

Esemete eest, mida ei näidata/ üles ei võeta, punkte ei anta.

Punktide jaotamine jäljel püsimise eest iga üksiku sirge peale peab peegeldama vastava sirge pikkust ja raskusastet. Igat sirget hinnatakse punktide ja hinnetega. Kui koer ei aja jälge (koer seisab viivitades ühel kohal ja ei aja jälge), võib kohtunik jäljetöö katkestada, isegi siis kui koer asetseb jäljel.

IPO-3 B- osa

Harjutus 1: Vabalt kõrvalkõnd	10 punkti
Harjutus 2: Liikumise pealt istumine	10 punkti
Harjutus 3: Lamamine ja juurdekutsumine	10 punkti
Harjutus 4: Liikumise pealt (jooksult) seisma jäämine	10 punkti
Harjutus 5: Esemete toomine tasasel maal	10 punkti
Harjutus 6: Esemete toomine üle tõkke	15 punkti
Harjutus 7: Esemete toomine üle kaldtõkke	15 punkti
Harjutus 8: Edasisaatmine ja lamamine	10 punkti
Harjutus 9: Lamamine häiritud olukorras	10 punkti
Kokku:	100 punkti

Üldised juhised:

Kohtunik annab märguande iga harjutuse alustamiseks. Kõik ülejäänud, nagu pöörded, peatumised, tempomuutused jms., tehakse ilma kohtuniku märguandeta.

Suulisi käsklusi on kirjeldatud eeskirjades. Suulised käsklused on normaalse kõneviisiga antavad lühikesed käsklused, mis koosnevad ühest sõnast. Käsklusi võib anda mistahes keeles. Sama ülesande jaoks tuleb aga alati kasutada ühte ja sama käsklust. Kui koer ei täida harjutust või selle osa peale kolmandat käsklust, harjutus katkestatakse ja punkte selle eest ei anta. Juurdekutsumisel on lubatud kasutada koera nime juurdekutsumiskäskluse "hier/ siia" asemel. Kuid koera nime liitmist ükskõik millise suulise käsklusega loetakse lisakäskluse andmiseks.

Algasendis peab koer istuma tihkelt ja otse koerajuhi vasakul küljel, nii et koera õlg ja koerajuhi põlv on kohakuti. Iga harjutus algab ja lõpeb algasendiga. Harjutust alustades on algasendit lubatud võtta ainult üks kord. Koera lühike kiitmine on lubatud ainult peale iga harjutuse lõpetamist ja algasendi võtmist. Peale koera kiitmist võib

koerajuht võtta uue algasendi. Igal juhul peab koera kiitmise ja uue harjutuse alustamise vahele jääma selgelt eristatav vahe (umbes 3 sekundit).

Harjutus algab algasendiga. Koerajuht peab liikuma minimaalselt 10 sammu või maksimaalselt 15 sammu, enne kui annab suulise käskluse harjutuse teostamiseks.

Kõikide alustamiste ja lõpetamiste vahel, nagu ka nendes osades, kus koerajuht pöördub tagasi istuva, seisva või lamava koera juurde, tuleb jälgida selge vahe jätmist (umbes 3 sekundit) enne uue suulise käskluse andmist. Koerajuht võibkoera juurde tagasi pöördudes läheneda koerale eest või minna tema selja tagant ringi.

Korrektset vabalt kõrvalkõndi tuleb harjutuste vahepeal kogu aeg demonstreerida. Viskehantlit võtma minnes peab koer koerajuhiga kaasas olema. Viskehantlit ära tuues ei ole koerajuhil lubatud koeraga mängida või teda üles ergutada.

Überpöörd tehakse suunaga vasakule. Koer võib minna ümber koerajuhi või püsida kogu pöörde vältel kõrval. Igal juhul tuleb überpöördu kogu eksami jooksul samal viisil sooritada.

Koer võib sooritada harjutuse lõpu koerajuhi tagant ringi minnes või eest hüppega koerajuhi kõrvale pöörates.

Mitteelastne tõke on 100 cm kõrgune ja 150 cm laiune. Kaldtõke koosneb kahest osast, mis on tipust üksteisega ühendatud. Kaldtõkke kaks osa on 150 cm laiused ja 191 cm kõrgused. Kaldtõke tuleb panna maha nii, et selle vertikaalne kõrgus oleks 180 cm. Kaldtõkke mõlemad pooled peavad olema kaetud mittelibiseva materjaliga. Ülaosa külge peavad olema kinnitatud kolm kiilu (umbes 24 x 48 mm). Kõik eksamil osalevad koerad peavad hüppama üle samade takistuste.

Eseme toomise harjutustes on lubatud ainult viskehantlid. Oluline on jälgida viskehantlite kaalupeirangute täitmist (tasasel maal - 2000 g; tõke/kaldtõke – 650 g). Kõik osalejad peavad kasutama korraldaja poolt tagatud viskehantleid. Viskehantlit ei tohi koerale enne harjutust suhu panna.

Kui koerajuht unustab mõnda harjutust sooritada, instrueerib kohtunik teda selle sooritamise kohta. Selle eest punkte ei vähendata.

1. VABALT KÕRVALKÕND (10 punkti)

- a) suuline käsklus: “*fuß*/ kõrval”

Koerajuhil on lubatud anda käsklus ainult algasendist liikumist alustades ja tempomuutustel.

- b) Harjutuse kirjeldus: Enne harjutuse algust läheb koerajuht vabalt kõrval kõndiva koeraga kohtuniku juurde. Koerajuht raporteerib kohtunikule. Raporteerimise ajal peab koer istuma kõrval. Saades koerajuhilt käskluse “kõrval”, peab koer algasendist lahkudes koerajuhile tähelepanelikult, rõõmsalt ja otsejoones järgnema. Koera abaluu peab jääma koerajuhi vasaku põlvega kohakuti. Kui koerajuht peatub, peab koer kiiresti ja otse ilma igasuguse koerajuhi poolse mõjutuseta istuma. Harjutuse alguses peavad koer ja koerajuht kõndima peatumata 50 sammu otse edasi. Peale überpöörde demonstreerimist ja seejärel 10-15 sammu tegemist peab koerajuht näitama kiiret ja aeglast liikumist (mõlemat vähemalt 10 sammu). Üleminek kiirelt liikumiselt aeglasele tuleb teha ilma üleminekusammudeta. Kaks erinevas tempos liikumist peavad kiiruse poolest selgelt erinema.

Seejärel peavad koerajuht ja koer sooritama normaalsel liikumiskiirusel vähemalt ühe parempöörde, ühe vasakpöörde ja ühe überpöörde. Normaalses kõnnitempos liikudes tuleb ka vähemalt üks kord peatuda. Kui koerajuht ja koer liiguvad esimesel sirgel, lastakse viiesekundiliste vahedega kaks lasku (kaliiber 6 mm). Lasud lastakse koerast vähemalt 15 sammu kauguselt. Koer peab jääma püstolilaskude suhtes ükskõikseks. Harjutuse lõpus kõnnib koerajuht koos koeraga vastavalt kohtuniku juhistele läbi liikuva inimrühma, mis koosneb vähemalt neljast inimesest. Inimrühmas peab koerajuht liikuma ümber kahe isiku, ühest pöördega vasakule ja teisest paremale, ja peatuma vähemalt üks kord. Kohtunikul on õigus koerajuhilt nõuda harjutuse kordamist. Koerajuht ja koer lahkuvad inimrühmast ja võtavad algasendi.

- c) Hindamine: etteruttamist, koerajuhist eemal kõrval kõndi, mahajäämist, aeglast või ebakindlat istumist, lisakäsklusi, füüsilist mõjutust koerajuhi poolt, mittetähepanelikkust kõrvalkõnni kestel kõikidel liikumiskiirustel ja kõikidel pööretel ja/ või koera mitterõõmsat töösse suhtumist tuleb vastavalt hinnata.

2. LIIKUMISE PEALT ISTUMINE (10 punkti)

- a) kummatki üks suuline käsklus: “*fuß/ kõrval*”, “*sitz/ istu*”
- b) Harjutuse kirjeldus: Koerajuht liigub algasendist vabalt kõrvalkõndiva koeraga otse edasi. Peale 10-15 sammu annab koerajuht suulise käskluse “istu”. Koer peab istuma kiiresti ja otse ilma, et koerajuht peatuks, muudaks liikumiskiirust või vaataks tagasi koera poole. Koerajuht liigub veel 30 sammu, peatub siis ja pöördub kohe näoga oma rahulikult istuva koera poole. Kohtuniku märguandel tuleb ta tagasi koera paremale küljele ja võtab algasendi.
- c) Hindamine: Vigast või ebakorrektselt alustust, aeglast istumist, rahutut ja mittetähepanelikku istumist tuleb vastavalt hinnata. Kui koer lamab või jääb istumise asemel seisma, võetakse 5 punkti maha.

3. LAMAMINE JA JUURDEKUTSUMINE (10 punkti)

- a) Igatühte üks suuline käsklus: “*fuß/ kõrval*”, “*platz/ lama*”, “*hier/ siia*”, “*fuß/ kõrval*”
- b) Harjutuse kirjeldus: Koerajuht liigub algasendist koos vabalt kõrval käiva koeraga otse edasi. Peale 10-15 sammu, järgneb 10-15 sammu joostes, seejärel annab koerajuht koerale suulise käskluse “lama”. Koer peab kiiresti ja otse lamama, ilma et koerajuht peatuks, muudaks liikumiskiirust või vaataks tagasi koera poole.

Koerajuht liigub edasi 30 sammu, peatub siis ja pöördub koheselt näoga oma rahulikult lamava koera poole. Kohtuniku märguandel kutsub koerajuht koera, kasutades käsklust “siia” või koera nime. Koer peab tulema rõõmsalt, kiiresti ja otse ning istuma tihkelt ja otse koerajuhi ette. Suulise käskluse “kõrval” peale peab koer kiiresti minema ja istuma otse koerajuhi kõrvale, nii et koera õlavars on koerajuhi põlvega kohakuti.

- c) Hindamine: Vigast või ebakorrektselt alustust, aeglast lamamist, rahutust, aeglast juurdetulekut või aeglustamist koerajuhi juurde jõudes, koerajuhi harkisjalgselt seisakut, vigast koerajuhi ette istumist ja vigast harjutuse lõppu tuleb vastavalt hinnata. Kui koer jääb seisma või istub peale käskluse saamist, võetakse maha 5 punkti.

4. LIIKUMISE PEALT (JOOKSULT) SEISMA JÄÄMINE (10 punkti)

- a) Igatühest üks suuline käsklus: “*fuß/ kõrval*”, “*steh/ seisa*”, “*hier/ siia*”, “*fuß/ kõrval*”
- b) Harjutuse kirjeldus: Koerajuht liigub algasendist vabalt kõrvalkõndiva koeraga joostes otse edasi. Peale 10-15 sammu annab koerajuht suulise käskluse “seisa”. Koer peab jääma kiiresti ja liikumise suunas (otse) seisma, ilma et koerajuht aeglustaks liikumist või vaataks tagasi koera poole. Koerajuht jookseb veel 30 sammu, peatub siis ja pöördub kohe näoga rahulikult seisva koera poole. Kohtuniku märguandel kutsub koerajuht koera käsklusega “siia” või nimepidi enda juurde. Koer peab tulema rõõmsalt, kiiresti ja otsejoones koerajuhi juurde ning istuma otse ja tihkelt koerajuhi ette. Peale suulise käskluse “kõrval” saamist, peab koer kiiresti ja otse koerajuhi vasakule küljele istuma, nii et koera õlavars ning koerajuhi põlv jäävad kohakuti.
- c) Hindamine: Vigast või ebakorrektselt alustust, käsklusega venitamist, rahutut seismist, sammude tegemist koerajuhi suunas, aeglast juurdetulekut või tempo aeglustamist juurdetulekul, koerajuhi harkjalgselt seisu, vigast ees istumist ja harjutuse vigast lõpetamist tuleb vastavalt hinnata. Kui koer lamab või istub peale käskluse “seisa” saamist, võetakse maha 5 punkti.

5. ESEME TOOMINE TASASEL MAAL (10 punkti)

- a) Igatühest üks suuline käsklus: “*bring/ too*”, “*aus/ anna*”, “*fuß/ kõrval*”

- b) Harjutuse kirjeldus: Koerajuht viskab algasendist viskehantli (kaal 2000 g) umbes 10 sammu kaugusele. Suulist käsklust “too” ei tohi anda enne, kui viskehantel lebab maas liikumatult. Koer istub rahulikult koerajuhi kõrval. Peale suulise käskluse “too” saamist peab koer kiiresti ja otse viskehantli juurde jooksuma, võtma selle koheselt suhu ja pöörduma kiiresti ja otse koerajuhi juurde tagasi. Koer peab istuma tihkelt ja otse koerajuhi ette. Koer peab hoidma viskehantlit rahulikult oma suus niikaua, kuni koerajuht, peale umbes kolmesekundilist pausi, käsklusega “anna” talt viskehantli ära võtab. Koerajuht peab hoidma viskehantlit rahulikult oma paremas käes, nii et parem käsi on sirgelt kõrval. Saades suulise käskluse “kõrval”, peab koer minema kiiresti algasendisse ja istuma otse koerajuhi vasakule küljele nii, et koera õlavars ja koerajuhi põlv oleksid kohakuti. Koerajuht ei tohi asendit terve harjutuse kestel muuta.
- c) Hindamine: Vigast või ebakorrektselt algasendit, aeglast järeleminekut, vigast üles võtmist, aeglast tagasitulekut, viskehantli mahapillamist, viskehantliga mängimist või selle närimist, koerajuhi harkisjalgselt seisakut, vigast etteistumist ja vigast harjutuse lõpetamist tuleb vastavalt hinnata. Viskehantli liiga lähedale viskamine nagu ka koerajuhi poolne abi, ilma et ta oma asendit muudaks, viivad punktide vähendamisele.

Kui koerajuht lahkub oma kohalt enne harjutuse lõppu, hinnatakse harjutus “puudulikuks”. Kui koer ei too viskehantlit ära, antakse harjutuse eest 0 punkti.

6. ESEME TOOMINE ÜLE TÕKKE (100 cm) (15 punkti)

- a) Igastühest üks suuline käsklus: “hopp/ hopp”, “bring/ too”, “aus/ anna”, “fuß/ kõrval”
- b) Harjutuse kirjeldus: Koerajuht koos koeraga võtab vähemalt 5 sammu kaugusel tõkke ees algasendi. Algasendist viskab koerajuht viskehantli (650 g) üle 100 cm tõkke. Suulist käsklust “too” ei tohi anda enne, kui viskehantel on peatunud. Koer istub rahulikult ja vabalt koerajuhi kõrval. Peale suuliste käskluste “hopp” (suuline käsklus “too” tuleb anda ajal, kui koer on üle tõkke hüppamas), peab koer hüppama üle tõkke, jooksuma kiiresti ja otsejoones viskehantli juurde, selle koheselt üles võtma, ümber pöörama ja hüppama üle tõkke ning tooma viskehantli kiiresti ja otsejoones koerajuhile. Koer peab istuma tihkelt ja otse koerajuhi ette. Koer peab hoidma viskehantlit rahulikult oma suus, kuni koerajuht peale umbes 3 sekundilist pausi, võtab koeralt viskehantli, andes selleks suulise käskluse “anna”. Koerajuht peab hoidma viskehantlit rahulikult oma paremas käes, nii et parem käsi on sirgelt paremal küljel.

Suulise käskluse “kõrval” peale peab koer kiiresti tulema algasendisse ja istuma kiiresti ja otse koerajuhi vasakule küljele, nii et koera õlavars ja koerajuhi põlv on kohakuti. Koerajuht ei tohi oma asendit harjutuse kestel muuta.

- c) Hindamine: Vigast algasendit, aeglast hüppamist ja esemele järeleminekut, vigast eseme võtmist, aeglast tagasihüpet, viskehantli pillamist, viskehantliga mängimist või selle närimist, koerajuhi harkisjalgselt seismist, vigast istumist koerajuhi ette ja vigast harjutuse lõpetamist tuleb vastavalt hinnata. Tõkke puudutamise eest tuleb maha võtta kuni 1 punkt hüppe kohta ja tõkkele toetamise eest kuni 2 punkti.

Minekuhüpe	Eseme toomine	Tagasihüpe
5 punkti	5 punkti	5 punkti

Harjutuse eest punktide saamine on võimalik siis, kui vähemalt kaks kolmest harjutuse osast (minekuhüpe – eseme toomine – tagasihüpe) on sooritatud.

Mõlemad hüpped perfektsed, toomine märkusteta	=	15 punkti
Mineku- või tagasihüppest keeldumine, toomine märkusteta	=	10 punkti
Mõlemad hüpped perfektsed, viskehantlit ei tooda	=	10 punkti

Kui koerajuhti poolt visatud viskehantel maandub liiga kaugele küljele või on koera poolt halvasti nähtav, võib koerajuht küsida kohtunikult luba viskehantli uuesti viskamiseks või kohtunik võib soovitada uuesti viskamist. Selle eest punkte ei vähendata. Koer peab jääma istuvasse asendisse, kui selline situatsioon juhtub.

Iga koerajuhi poolne abi ilma et ta oma asendit muudaks, tuleb vastavalt hinnata. Kui koerajuht muudab oma asendit enne harjutuse lõppu, on harjutuse hinne “puudulik”.

7. ESEME TOOMINE ÜLE KALDTÖKKE (180 cm) (15 punkti)

- a) igastühest üks suuline käsklus: “*hopp/ hüppa*”, “*bring/ too*”, “*aus/anna*”, “*fuß/ kõrval*”
- b) Harjutuse kirjeldus: Koerajuht koos koeraga võtab kaldtõkke ees algasendi, vähemalt 5 sammu kaugusel tõkkest. Algasendist viskab koerajuht viskehantli (650 g) üle kaldtõkke.

Koer peab rahulikult ja vabalt koerajuhti kõrval istuma. Peale suulise käskluse “*hopp*” saamist (suuline käsklus “*too*” tuleb anda ajal, kui koer on üle kaldtõkke ronimas), peab koer ronima üle kaldtõkke, jooksmata kiiresti ja otse viskehantli juurde, võtma selle koheselt üles, pöörama ümber ja koheselt ronima tagasi üle kaldtõkke ning tooma viskehantli kiiresti ja otsejones.

Koer peab hoidma viskehantlit oma suus, kuni koerajuht, peale umbes kolme sekundilist pausi, võtab viskehantli koeralt, andes selleks suulise käskluse “*anna*”. Koerajuht peab hoidma viskehantlit rahulikult oma paremas käes nii, et parem käsi on sirgelt küljel. Suulise käskluse “*kõrval*” peale peab koer kiiresti tulema algasendisse ja istuma otse koerajuhi vasakule küljele nii, et koera õlavars ja koerajuhi põlv oleks kohakuti. Koerajuht ei tohi asendit harjutuse kestel muuta.

- c) Hindamine: Vigast algasendit, aeglast hüppamist ja esemele järeleminekut, vigast eseme võtmist, aeglast tagasihüpet, viskehantli maha pillamist, viskehantliga mängimist või selle närimist, koerajuhi harkisjalgsel seisakut, vigast koerajuhi ette istumist ja vigast harjutuse lõpetamist tuleb vastavalt hinnata.

Minekuhüpe	Eseme toomine	Tagasihüpe
5 punkti	5 punkti	5 punkti

Harjutuse eest punktide saamine on võimalik siis, kui vähemalt kaks kolmest harjutuse osast (minekuhüpe – eseme toomine – tagasihüpe) on sooritatud.

Mõlemad hüpped perfektsed, toomine märkusteta	=	15 punkti
Mineku- või tagasihüppest keeldumine, toomine märkusteta	=	10 punkti
Mõlemad hüpped perfektsed, viskehantlit ei tooda	=	10 punkti

Kui koerajuhti poolt visatud viskehantel maandub liiga kaugele küljele või on koera poolt halvasti nähtav, võib koerajuht küsida kohtunikult luba viskehantli uuesti viskamiseks või kohtunik võib soovitada uuesti viskamist. Selle eest punkte ei vähendata. Koer peab jääma istuvasse asendisse, kui selline situatsioon juhtub.

Iga koerajuhi poolset abi, ilma et ta oma asendit muudaks, tuleb vastavalt hinnata. Kui koerajuht muudab oma asendit enne harjutuse lõppu, on harjutuse hinne “puudulik”.

8. EDASISAATMINE JA LAMAMINE (10 punkti)

- a) Igastühest üks suuline käsklus: “*voraus/ edasi*”, “*platz/ lama*”, “*sitz/ istu*”
- b) Harjutuse kirjeldus: Algasendist kõnnib koerajuht koos oma vabalt kõrval kõndiva koeraga kohtuniku poolt osutatud suuna. Peale 10-15 sammu annab koerajuht koerale suulise käskluse “*edasi*”. Samaaegselt tõstab koerajuht oma käe (ainult üks kord) ja peatub. Koer peab enesekindlalt, kiire tempoga ja otsejones vähemalt 30 sammu kindlaksmääratud suunas edasi minema. Kohtuniku märgandel annab koerajuht suulise käskluse “*lama*”. Koer peab koheselt lamama. Koerajuht võib hoida oma kätt tõstetuna, kuni koer on lamanud. Kohtuniku märguandel läheb koerajuht koera juurde ja asetub tema paremale küljele. Peale umbes 3 sekundit annab koerajuht koerale suulise käskluse “*istu*”, koer peab istuma kiiresti ja otse algasendisse.
- c) Hindamine: vigast harjutuse algusosa, koerajuhi järgnemist koerale, koera liiga aeglast edasiminekut, suurt kõrvalekallet küljele, liiga lühikest distantsi, liiga varajast või kõhklevat

lamamist, rahutut lamamist või enneaegselt püsti-/ istuma tõusmist, kui koerajuht koera juurde läheb, tuleb vastavalt hinnata.

9. LAMAMINE HÄIRITUD OLUKORRAS (10 punkti)

- a) Igastühest üks suuline käsklus: “*platz/lama*”, “*sitz/istu*”
- b) Harjutuse kirjeldus: Enne järgmise koera kuulekusosa algust, paneb koerajuht oma koera algasendist suulise käsklusega “lama”, kohtuniku poolt määratud punkti, lamama. Jalutusrihma või mingit muud eset ei tohi koera juurde jätta. Seejärel kõnnib koerajuht harjutusväljaku piirides umbes 30 sammu pöördumata eemale ja lahkub koera vaateväljast. Koer peab olema rahulikult, ilma igasuguse koerajuhi poolse mõjutuseta, lamavas asendis, ajal mil teine koer sooritab harjutusi 1-7. Kohtuniku märguandel läheb koerajuht koera juurde tagasi ja asetub tema paremale küljele. Peale lühikest pausi (umbes kolm sekundit), saab koer käskluse “istu”. Koer peab kiiresti ja otse algasendisse istuma.
- c) Hindamine: koerajuhi rahutut käitumist või muud koerajuhi poolset varjatud abi, rahutut lamamist või enneaegset seisma-/ istuma tõusmist, kui koerajuht naaseb, tuleb vastavalt hinnata. Kui koer istub või seisab, aga jääb määratud piirkonda, antakse osalised punktid. Kui koer liigub määratud piirkonnast rohkem kui 3 meetrit enne, kui teine koer on lõpetanud harjutuse 5, antakse selle harjutuse eest 0 punkti. Kui koer lahkub määratud piirkonnast peale seda, kui harjutus 5 on lõpetatud, antakse osalised punktid. Kui koer liigub koerajuhi naasmisel talle vastu, vähendatakse sooritust 3 punkti võrra.

IPO-3

C-osa

Harjutus 1:	Varrukamehe otsimine	10 punkti
Harjutus 2:	Valvamine ja haukumine	10 punkti
Harjutus 3:	Varrukamehe põgenemisürituse takistamine	10 punkti
Harjutus 4:	Koera enesekaitse valvamise ajal	20 punkti
Harjutus 5:	Selja tagant konvoeerimine	5 punkti
Harjutus 6:	Rünnak koerale selja tagant konvoeerimisel	15 punkti
Harjutus 7:	Rünnak koerale liikumise pealt	10 punkti
Harjutus 8:	Koera enesekaitse valvamise ajal	20 punkti
Kokku		100 punkti

Üldised juhised:

Piki väljakut on vahelduva asetusega üles pandud 6 varjet, 3 mõlemal küljel (vaata joonist). Vajalikud märgid peavad olema koerajuhile, kohtunikule ja varrukamehele selgelt nähtavad.

Varrukamees peab olema varustatud kaitseülkonna, varruka ja pehme nuudiga. Varrukas peab olema varustatud hammustustõkkega ja dzuudist valmistatud, loomulikku värvi varrukakattega.

Kui see on koera jälgimiseks vajalik, ei pea varrukamees valvamisetapis liikumatult seisma, kuid ta ei tohi teha mingeid ähvardavaid või kaitsvaid liigutusi.

Varrukamees peab oma keha varrukaga kaitsma. Koerajuht otsustab, mil viisil ta varrukamehelt pehme nuudi ära võtab (vaata ka “Üldine info” lk. 9-12 – “Varrukamehe reeglid”).

Kõikidel eksamitasemetel on võimalik töötamine ainult ühe varrukamehega. Kui samal eksamitasemel osaleb rohkem kui 5 koera, on nõutav ka teine varrukamees. Kõik koerad ühel eksamitasemel peavad töötama sama varrukamehe/ varrukameestega.

Koerad, kes on kontrolli alt väljas, kes peale kaitseharjutust ei lase lahti või lasevad lahti ainult peale koerajuhi füüsilist mõjutamist, kes hammustavad varrukameest mujalt kui varrukast, tuleb diskvalifitseerida. TSB-hinnangut neile ei anta.

Koerte puhul, kes ebaõnnestuvad kaitseharjutuses või kes jooksevad ära, tuleb kaitseosa katkestada. Koer ei saa kaitseosast hinnangut. Sellest hoolimata peab koer saama TSB-hinnangu.

Suuline käsklus “aus/ anna” on lubatud üks kord iga kaitseosa harjutuse juures. Hindamist “lahtilaskmisel” vaata allpool olevast tabelist.

Aeglane lahti laskmine	Esimene lisakäsklus, millele järgneb kohene lahti laskmine	Esimene lisakäsklus, millele järgneb aeglane lahti laskmine	Teine lisakäsklus, millele järgneb kohene lahtilaskmine	Teine lisakäsklus, millele järgneb aeglane lahti laskmine	Koer ei lase peale teist lisakäsklust lahti, vastavalt lisamõjutus
0.5-3.0	3.0	3.5-6.0	6.0	6.5-9.0	Diskvalifitseerimine

1. Varrukamehe otsimine (10 punkti)

- Igähte üks suuline käsklus: “*revier/ otsi* või *vorang/ edasi*”, “*hier/ siia*” (suulist käsklust “siia” võib anda ühendatuna koera nimega)
- Harjutuse kirjeldus: Varrukamees asub viimases varjes koera nägemispiirkonnast väljas. Enne varjete otsimise alustamist asetub koerajuht koos vabalt kõrval kõndiva koeraga esimese varje ette nii, et oleks võimalik sooritada kuus külgpõiget. Kohtuniku märguandel algab C-osa. Peale seda, kui koerajuht annab suulise käskluse “otsi” koos visuaalse käsklusega, mis sooritatakse kas parema või vasaku käega ja mis võib olla korduv, peab koer kiiresti koerajuhi juurest lahkuma, osutatud varjele enesekindlalt lähenema ning tihedalt ja tähelepanelikult ümber selle jooksmata. Kohe, kui koer on varje läbi otsinud, annab koerajuht koerale suulise käskluse “siia” (koera nime lisamine käsklusele on lubatud) ja saadab liikumises oleva koera suulise käsklusega “otsi” järgmisesse varjesse. Koerajuht liigub normaalses kõnnitempos mööda kujuteldavat keskjoont. Koerajuhil ei ole lubatud sellelt kujuteldavalt joonelt varrukamehe otsimise ajal lahkuda. Koer peab olema kogu aeg koerajuhist eespool (koerajuhi ees). Kui koer jõuab varjesse, milles on varrukamees, peab koerajuht jääma seisma. Siit edasi ei ole rohkem suulisi ega visuaalseid käskluseid lubatud anda.
- Hindamine: puuduseid kontrollitavuses, kiires ja eesmärgipärasel varjete otsimises ning ka lähedases ja tähelepanelikus jooksmises ümber varjete, tuleb vastavalt hinnata.

2. Valvamine ja haukumine (10 punkti)

- Mõlemat üks suuline käsklus: “*hier/ siia*”, “*fuß/ kõrval*”
- Harjutuse kirjeldus: Koer peab aktiivselt ja tähelepanelikult varrukamehele vastu astuma ning jätkuvalt haukuma. Koer ei tohi varrukamehe vastu hüpata ega kinni haarata. Peale seda kui koer on umbes 20 sekundit haukunud, läheneb koerajuht peale kohtunikult saadud märguannet varjele ja peatub umbes 5 sammu kaugusel sellest. Kohtuniku märguandel kutsub koerajuht oma koer varjest ära algasendisse.
- Hindamine: puuduseid jätkuvas ja nõudlikus haukumises ja tugevasvalvamis, kohtunikust ja lähenevast koerajuhist mitte mõjutada laskmises kuni suulise käskluse saamiseni, tuleb vastavalt hinnata. 5 punkti annab järjepidev haukumine, nõrga haukumise eest võetakse maha 2 punkti. Kui koer ei haugu aga valvab varrukameest aktiivselt, tähelepanelikult ja lähedal, võetakse maha 5 punkti. Varrukamehe segamine, näiteks müksamise, peale hüppamisega, viib kuni 2 punkti maha võtmiseni. Kuni 9 punkti võib maha võtta tugeva haaramise eest. Kui koer lahkub varrukamehe juurest enne, kui koerajuht saab kohtunikult märguande keskjoonelt lahkumiseks, võib koera teistkordselt varjesse saata. Kui koer sellel korral jääb varrukamehe juurde, võib kaitseosa jätkuda, kuigi valvamise ja haukumise harjutus tuleb hinnata “puudulikuks”. Kui koer ei taha varjet otsida ja lahkub varrukamehe juures uuesti, C-osa katkestatakse. Kui koer naaseb koerajuhi juurde hetkel, kui koerajuht on lähenemas varjele, et

koera ära võtta, või koer naaseb koerajuhi juurde enne selleks vastava suulise käskluse saamist, antakse vaid osalised punktid, mis vastavad "ebapiisavale" hindele.

3. Varrukamehe põgenemisürituse takistamine (10 punkti)

- a) Igäühte üks suuline käsklus: “fuß/ kõrval”, “platz/ lama”, “aus/ anna”
- b) Harjutuse kirjeldus: Peale kohtuniku märguannet, käsib koerajuht varrukamehel varjest välja astuda. Varrukamees liigub normaalse sammuga põgenemiseks määratud punkti. Kohtuniku märguandel liigub koerajuht koos oma vabalt kõrval kõndiva koeraga punkti, kus koer peab enne põgenemist lamama. Vahemaa koera ja varrukamehe vahel on 5 sammu. Koerajuht jätab koera lamamisasendis valvama ja liigub varjesse, säilitades koera, kohtuniku ja varrukamehega visuaalse kontakti. Kohtuniku märguandel üritab varrukamees põgeneda. Koer peab koheselt, iseseisvalt, kõhklematult ning efektiivselt, energilise ja tugeva haardega, põgenemist takistama. Koer võib hammustada ainult varrukamehe varrukast. Kohtuniku märguandel jääb varrukamees liikumatult seisma. Kui varrukamees lõpetab liikumise peab koer koheselt lahti laskma. Koerajuht võib anda suulise käskluse “anna” iseseisvalt, sobiva aja jooksul.

Kui koer ei lase peale esimest käsklust lahti, võib koerajuht anda kaks lisakäsklust “anna”, peale seda, kui on kohtunikult märguande saanud. Koer koer ei lase lahti peale kolmanda käskluse saamist (üks lubatud ja kaks lisakäsklust), võistkond diskvalifitseeritakse. Koerajuht peab “anna” käsklust andest seisma rahulikult, ilma koera mingilgi viisil mõjutamata. Peale varrukamehest lahti lakmist peab koer jääma varrukamehe lähedale ning teda tähelepanelikult valvama.

- c) Hindamine: Puuduste eest olulistes hindamiskriteeriumides, nagu kiire ja energiline vastus ja jälitamine koos jõulise hammustamisega ja efektiivse põgenemise takistamisega, täielik ja rahulik haare enne lahti laskmist, varrukamehe tähelepanelik ja tihke valvamine, tuleb vastavalt maha arvestada. Kui koer jääb lamama või ei takista põgenemist hammustamisega ja valvamisega enne, kui varrukamees on jõudnud teha umbes 20 sammu, kaitseosa katkestatakse.

Kui koer on veidi tähelepanematu ja/või segab (häirib) varrukameest kergelt valvamisetapis, alandatakse soorituse eest antavat hinnet ühe palli võrra. Kui koer valvab varrukameest väga tähelepanematult ja/või segab (häirib) varrukameest väga palju, alandatakse soorituse eest antavat hinnet kahe palli võrra. Kui koer ei valva varrukameest, kuid on tema juures, alandatakse soorituse eest antavat hinnet kolme palli võrra. Kui koer lahkub varrukamehe juurest või koerajuht annab koerale suulise käskluse varrukamehe juurde jäämiseks, C-osa katkestatakse (lõpetatakse).

4. Koera enesekaitse valvamise ajal (20 punkti)

- a) Mõlemat üks suuline käsklus: “aus/ anna”, “fuß/ kõrval”
- b) Harjutuse kirjeldus: Peale umbes 5-sekundilist valvamisetappi ründab varrukamees kohtuniku märguandel koera. Ilma mingi koerajuhi poolse mõjutuseta peab koer ennast energilise ja jõulise haardega kaitsma. Koer võib hammustada ainult kaitsevarrukast. Kohe kui koer on haaranud varrukast, lööb varrukamees teda nuudiga kaks korda. Löögid on lubatud õlgade ja turja piirkonda. Peale kohtuniku märguannet jääb varrukamees liikumatult seisma. Peale seda, kui varrukamees on rünnaku lõpetanud ja jäänud liikumatult seisma, peab koer koheselt lahti laskma. Koerajuht võib anda iseseisvalt sobiva aja jooksul ühe käskluse “anna”.

Kui koer ei lase lahti peale esimese, lubatud käskluse saamist, võib koerajuht kohtuniku märguandel anda veel kaks lisakäsklust “anna”. Kui koer ei lase ka nende käskluste peale lahti (üks lubatud ja kaks lisakäsklust), võistkond diskvalifitseeritakse. Koerajuht käsklust “anna” andes seisma liikumatult ilma koera kuidagi mõjutamata. Peale seda, kui koer on lahti lasknud peab ta jääma tihkelt varrukamehe juurde ja teda tähelepanelikult valvama. Kohtuniku märguandel kõnnib koerajuht normaalse kõnniga otsejoones koera juurde ja suulise käsklusega “kõrval” võtab koera algasendisse. Pehmet nuuti varrukamehelt ära ei võeta.

- c) Hindamine: Puuduste eest olulistes hindamiskriteeriumides, nagu kiire ja tugev haaramine, täielik ja rahulik haare kuni lahtilaskmiseni, tähelepanelik ja tihke varrukamehe valvamine, tuleb vastavalt maha arvestada.

Kui koer on kergelt mittetähelepanelik ja/või segab varrukameest kergelt valvamisetapis, alandatakse soorituse eest antavat hinnet ühe palli võrra. Kui koer valvab varrukameest väga hajameelselt ja/ või segab varrukameest väga palju, alandatakse soorituse eest antavat hinnet kahe palli võrra. Kui koer ei valva varrukameest aga jääb tema juurde, alandatakse soorituse eest antavat hinnet kolme palli võrra. Kui koer tuleb koerajuhi poole, kui see läheneb, on harjutuse hinne "ebapiisav". Kui koer jätab varrukamehe enne, kui kohtunik on andnud koerajuhile loa juurdeminekuks või koerajuht annab koerale käskluse varrukamehe juurde jäämiseks, C-osa katkestatakse.

5. Selja tagant konvoeerimine (5 punkti)

- a) Üks suuline käsklus: "füß/ kõrval"
- b) Harjutuse kirjeldus: Harjutusele 4 järgneb varrukamehe selja tagant konvoeerimine umbes 30 sammu pikkusel distantsil. Selja tagant konvoeerimise marsruut määratakse kohtuniku poolt. Koerajuht käsib varrukamehel liikumist alustada. Koerajuht järgneb varrukamehele koos vabalt kõrval kõndiva koeraga umbes 5 sammu kaugusel. Koer peab varrukameest tähelepanelikult jälgima. 5-sammulist vahemaad varrukamehega peab koerajuht kogu konvoeerimise kestel säilitama.
- c) Hindamine: Puuduste eest olulistes hindamiskriteeriumides, nagu varrukamehe tähelepanelik jälgimine, korrektne kõrvakõnd, koerajuhi poolt 5-sammulise vahemaa säilitamine, tuleb vastavalt maha arvestada.

6. Rünnak koerale selja tagant konvoeerimisel (15 punkti)

- a) Mõlemat üks suuline käsklus: "aus/ anna", "füß/ kõrval"
- b) Harjutuse kirjeldus: Rünnak koerale seljatagant konvoeerimisel tehakse kohtuniku märguandel liikumise pealt. Koer peab rünnakule ilma igasuguse koerajuhipoolse mõjutuseta ja kõhklemata energilise ning jõulise haardega vastama. Koer võib varrukameest hammustada ainult kaitsevarrukast. Kohe, kui koer on varrukast haaranud, jääb koerajuht seisma. Kohtuniku märguandel lõpetab varrukamees ründamise. Kui varrukamees on liikumatult seisma jäänud, peab koer koheselt lahti laskma. Koerajuht võib anda iseseisvalt sobival ajal ühe suulise käskluse "anna".

Kui koer ei lase lahti peale esimese, lubatud käskluse saamist, võib koerajuht kohtuniku märguandel anda veel kaks lisakäsklust "anna". Kui koer ei lase lahti kolme käskluse peale (üks lubatud ja kaks lisakäsklust), võistkond diskvalifitseeritakse. Koerajuht peab käsklust "anna" andes seisma liikumatult, koera mingilgi viisil mõjutamata. Koer peab peale lahtilaskmist jääma varrukamehe vahetusse lähedusse ja teda tähelepanelikult valvama. Kohtuniku märguandel kõnnib koerajuht normaalses kõnnitempos otsejoonies koera juurde ja võtab ta suulise käsklusega "kõrval" algasendisse. Pehme nuut võetakse varrukamehelt ära.

Järgneb varrukamehe küljelt konvoeerimine kohtuniku juurde (distants umbes 20 sammu). Suuline käsklus "kõrval" on lubatud. Koer peab kõndima varrukamehe paremal küljel, nii et ta jääb koerajuhi ja varrukamehe vahele. Koer peab konvoeerimise ajal varrukameest tähelepanelikult jälgima. Koer ei tohi varrukameest segada, talle vastu hüpata ega temast haarata. Rühm peatub kohtuniku ees. Koerajuht annab pehme nuudi kohtunikule üle ja raporteerib.

- c) Hindamine: Puuduste eest olulistes hindamiskriteeriumides, nagu kiire ja tugev haaramine, täielik ja rahulik haare kuni lahtilaskmiseni, varrukamehe tähelepanelik ja lähedalt valvamine peale lahti laskmist, tuleb vastavalt maha arvestada..

Kui koer on veidi tähelepanematu ja/või segab varrukameest kergelt valvamisetapis, harjutuse hinnet alandatakse ühe võrra. Kui koer valvab varrukameest väga hajameelselt ja/ või segab varrukameest väga palju, alandatakse soorituse eest antavat hinnet kahe palli võrra. Kui koer ei valva varrukameest kuid on tema juures, alandatakse soorituse eest antavat hinnet kolme palli võrra. Kui koer tuleb

läheneva koerajuhi poole, on harjutuse hinne “puudulik”. Kui koer lahkub varrukamehe juurest enne, kui kohtunik on andnud koerajuhile loa juurdeminekuks, või koerajuht annab koerale suulise käskluse varrukamehe juurde jäämiseks, C-osa katkestatakse.

7. Rünnak koerale liikumise pealt (10 punkti)

- a) Igäihte üks suuline käsklus: “*sitz/ istu*”, “*voran or pack ihn/ edasi või võta*”, “*aus/ anna*”, “*fuß/ kõrval*”, “*fuß/ kõrval*”
- b) Harjutuse kirjeldus: Koerajuht saadetakse koos koeraga märgitud punkti, mis asub eksamiväljaku keskjoonel ja esimese varjega samal tasemel. Koera võib hoida kaelarihmast, kuid on keelatud teda ergutada. Kohtuniku märguandel astub varrukamees, kes on varustatud pehme nuudiga, varjest välja ja jookseb keskjoone poole. Kui varrukamees on jõudnud keskjoonele, pöördub ta koerajuhi poole ning ründab koerajuhti ja koera (eest), peatumata või liikumist aeglustamata, samal ajal karjudes ning ähvardavaid liigutusi tehes. Kohe kui varrukamees on jõudnud punkti, mis on koerajuhist ja koerast umbes 60 sammu kaugusel, laseb koerajuht kohtuniku märguandel koera, koos suulise käsklusega “võta”, lahti. Peale käskluse saamist peab koer kõhkluseta varrukast haarama ning rünnaku energilise ja tugeva haardega takistama. Koer võib varrukameest hammustada ainult kaitsevarrukast. Koerajuht ei tohi oma kohalt lahkuda. Kohtuniku märguandel lõpetab varrukamees rünnaku. Kui varrukamees on ründamise lõpetanud ja seisab liikumatult, peab koer koheselt lahti laskma. Koerajuht võib iseseisvalt, sobival hetkel anda suulise käskluse “anna”.

Kui koer ei lase lahti peale esimese, lubatud käskluse saamist, võib koerajuht kohtuniku märguandel anda veel kaks lisakäsklust “anna”. Kui koer ei lase ka nende käskluste peale lahti (üks lubatud ja kaks lisakäsklust), võistkond diskvalifitseeritakse. Koerajuht peab käsklust “anna” andes seisma liikumatult ilma koera kuidagi mõjutamata. Peale lahti laskmist peab koer jääma tihkelt varrukamehe juurde ja teda tähelepanelikult valvama.

- c) Hindamine: Puuduste eest olulistes hindamiskriteeriumides, nagu energiline kaitsmine koos jõulise haaramisega, täielik ja rahulik haare kuni lahtilaskmiseni, tähelepanelik ja tihke varrukamehe valvamine, tuleb vastavalt maha arvestada.

Kui koer on valvamisetapis veidi tähelepanematu ja/või segab (häirib) kergelt varrukameest, alandatakse soorituse eest antavat hinnet ühe palli võrra. Kui koer valvab varrukameest väga tähelepanematult ja/või segab (häirib) varrukameest väga palju, alandatakse soorituse eest antavat hinnet kahe palli võrra. Kui koer ei valva varrukameest, kuid on tema juures, alandatakse soorituse eest antavat hinnet kolme palli võrra. Kui koer lahkub varrukamehe juurest või koerajuht annab koerale suulise käskluse varrukamehe juurde jäämiseks, C-osa katkestatakse.

8. Koera enesekaitse valvamise ajal (20 punkti)

- a) Mõlemat üks suuline käsklus: “*aus/ anna*”, “*fuß/ kõrval*”
- b) Harjutuse kirjeldus: Peale umbes 5-sekundilist valvamisetappi ründab varrukamees kohtuniku märguandel koera. Ilma mingi koerajuhi poolse mõjutuseta peab koer ennast energilise ja jõulise haardega kaitsma. Koer võib hammustada ainult kaitsevarrukast. Kohe kui koer on haaranud varrukast, lööb varrukamees teda nuudiga kaks korda. Löögid on lubatud õlgade ja turja piirkonda. Peale kohtuniku märguannet jääb varrukamees liikumatult seisma. Peale seda, kui varrukamees on rünnaku lõpetanud ja jäänud liikumatult seisma, peab koer koheselt lahti laskma. Koerajuht võib anda iseseisvalt sobiva aja jooksul ühe käskluse “anna”.

Kui koer ei lase lahti peale esimese, lubatud käskluse saamist, võib koerajuht kohtuniku märguandel anda veel kaks lisakäsklust “anna”. Kui koer ei lase ka nende käskluste peale lahti (üks lubatud ja kaks lisakäsklust), võistkond diskvalifitseeritakse. Koerajuht käsklust “anna” andes seisma liikumatult ilma koera kuidagi mõjutamata. Peale seda, kui koer on lahti lasknud peab ta jääma tihkelt varrukamehe juurde ja teda tähelepanelikult valvama. Kohtuniku

märguandel kõnnib koerajuht normaalse kõnniga otsejoones koera juurde ja suulise käsklusega “kõrval” võtab koera algasendisse. Pehme nuut võetakse varrukamehelt ära.

Sellele järgneb varrukamehe küljelt konvoeerimine kohtuniku juurde (distantis umbes 20 sammu). Suuline käsklus “kõrval” on lubatud. Koer peab kõndima varrukamehe paremal küljel nii, et ta jääb koerajahi ja varrukamehe vahele. Koer peab konvoeerimise ajal varrukameest tähelepanelikult jälgima. Koer ei tohi varrukameest segada (talle vastu hüpata või temast haarata). Rühm peatub kohtuniku ees. Koerajuht annab pehme nuudi kohtunikule üle ja esitab lõpuraporti. Enne kohtunikupoolse hinnangu andmist pannakse koer rihma otsa.

- c) Hindamine: Puuduste eest olulistes hindamiskriteeriumides, nagu kiire ja tugev haaramine, täielik ja rahulik haare kuni lahtilaskmiseni, tähelepanelik ja tihke varrukamehe valvamine, tuleb vastavalt maha arvestada..

Kui koer on valvamisetapis veidi tähelepanematu ja/või segab (häirib) kergelt varrukameest, alandatakse soorituse eest antavat hinnet ühe palli võrra. Kui koer valvab varrukameest väga tähelepanematult ja/või segab(häirib) varrukameest väga palju, alandatakse soorituse eest antavat hinnet kahe palli võrra. Kui koer ei valva varrukameest, kuid on tema juures, alandatakse soorituse eest antavat hinnet kolme palli võrra. Kui koer tuleb läheneva koerajahi poole, on harjutuse hinne “puudulik”. Kui koer lahkub varrukamehe juurest enne, kui kohtunik on andnud koerajuhile loa juurdeminekuks või koerajuht annab koerale suulise käskluse varrukamehe juurde jäämiseks, C-osa katkestatakse.

IPO-t puudutavad lisad

Skeemid

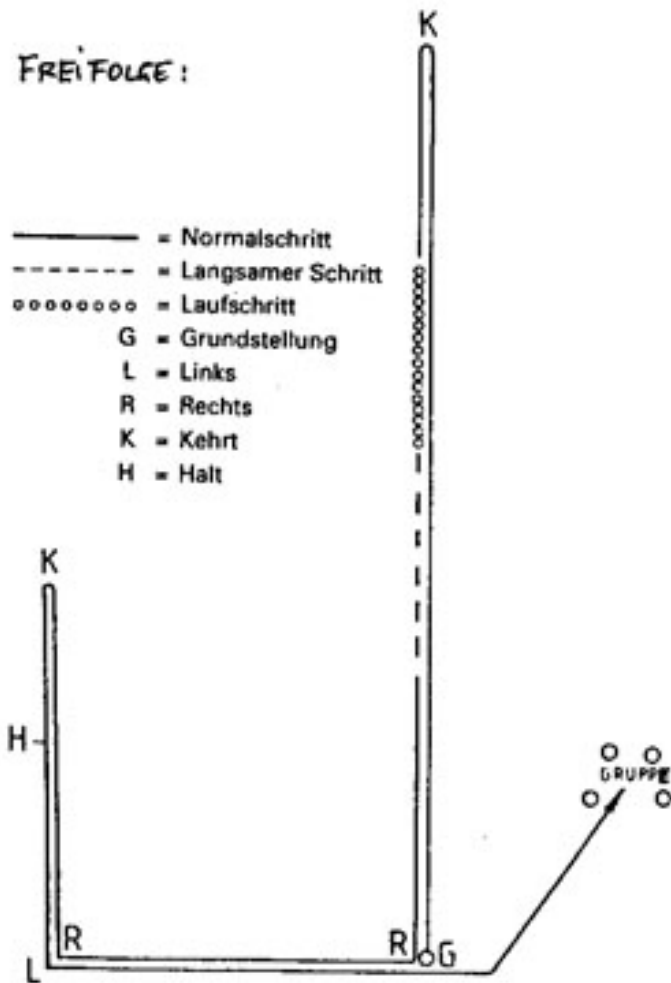

BRINGHOLZ:

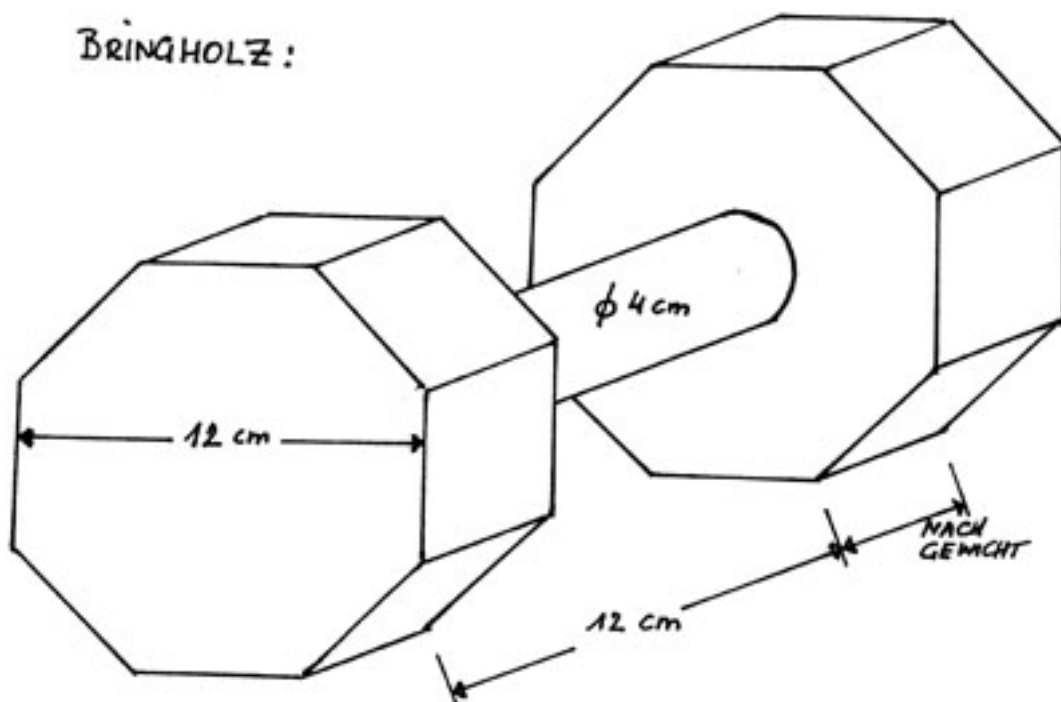

Schrägwand

Vorderansicht

Höhe 180 cm

Breite 150 cm

Seitenansicht

Seitenlänge je 191 cm

Steigleisten 24 x 48

